

New Classics

ORAC

The geometry of elegance



The geometry of elegance

Design is a timeless dialogue between tradition and innovation. Centuries of artistry have shaped enduring classics — icons of beauty and balance that transcend eras.

In this guide, we celebrate that legacy, reimagining it for tomorrow. Rooted in geometry — form, proportion, and harmony — we explore how timeless concepts can evolve into unexpected possibilities.

PL — Geometria eleganței.

Design to nieustający dialog między tradycją, a innowacją. Wieki sztuki ukształtowały ponadczasowe arcydzieła — symbole harmonii i piękna, które przekraczają granice epok.

W tym przewodniku oddajemy hołd temu dziedzictwu, nadając mu nową interpretację. Opierając się na fundamentach geometrii - formie, proporcjach i harmonii - odkrywamy, jak ponadczasowe koncepcje mogą ewoluować w zaskakujące rozwiązania.

RO — Geometria eleganței.

Designul este un dialog atemporal între tradiție și inovație. Secole de măiestrie artistică au modelat clasice durabile — icoane ale frumuseții și echilibrului care transcend epocile.

În acest ghid, celebrăm această moștenire, reimaginând-o pentru mâine. Înfrățind în geometrie - formă, proporție și armonie - explorăm modul în care conceptele atemporale pot evolua în posibilități neașteptate.

CZ — Geometrie elegance.

Design je nadčasový dialog mezi tradicí a inovací. Staletí uměleckého řemesla vytvořila trvalou klasiku - ikony krásy a rovnováhy, které překonávají epochy.

V tomto průvodci oslavujeme toto dědictví a přetváříme ho pro zítřek. Vycházíme z geometrie - tvaru, proporcí a harmonie - a zkoumáme, jak se nadčasové koncepty mohou vyvinout v nečekané možnosti.

For over half a century, Orac has mastered the art of transforming spaces with architectural elements that blend traditional craftsmanship with continuous innovation. This expertise forms the backbone of our “New Classics” collection — a celebration of time-honored techniques fused with contemporary design. Each piece reflects decades of knowledge and a passion for creating durable, elegant products that carry the legacy of the past into the future, ensuring every design not only decorates but also endures.

— A legacy of
craftmanship



PL — Dziedzictwo rzemiosła.
Przez ponad pół wieku firma Orac opanowała sztukę przekształcania przestrzeni za pomocą elementów architektonicznych, które łączą tradycyjne rzemiosło z ciągłymi innowacjami. Ta wiedza stanowi podstawę naszej kolekcji „New Classics” - celebracji tradycyjnych technik połączonych ze współczesnym wzornictwem. Każdy element jest efektem wielu lat doświadczenia i pasji do tworzenia trwałych i eleganckich produktów. To połączenie dziedzictwa przeszłości z nowoczesnością, które sprawia, że każdy projekt nie tylko zachwyca estetyką, ale również pozostaje ponadczasowy.

RO — O moștenire a măiestriei.
De peste o jumătate de secol, Orac stăpânește arta de a transforma spațiile cu elemente arhitecturale care îmbină meșteșugul tradițional cu inovația continuă. Această expertiză formează coloana vertebrală a colecției noastre „New Classics” - o celebrare a tehnicilor consacrate fuzionate cu designul contemporan. Fiecare piesă reflectă zeci de ani de cunoștințe și o pasiune pentru crearea de produse durabile și elegante, care duc moștenirea trecutului în viitor, asigurându-se că fiecare design nu doar decorează, ci și rezistă.

CZ — Řemeslné dědictví.
Již více než půl století ovládá společnost Orac umění proměny prostorů pomocí architektonických prvků, které v sobě spojují tradiční řemeslnou zručnost s neustálými inovacemi. Tyto zkušenosti tvoří základ naší kolekce „New Classics“ - oslavy osvědčených technik spojených se současným designem. Každý kus odráží desetiletí znalostí a vášně pro vytváření trvanlivých, elegantních výrobků, které přenášejí odkaz minulosti do budoucnosti a zajišťují, že každý design nejen zdobí, ale také přetrvá.

— Inspired by history, designed for tomorrow

The beauty of classic design lies in its ability to endure. For centuries, styles like Baroque, Rococo and Victorian have been celebrated for their proportions, symmetry and harmony. But as we honor the past, we must also consider the future. How can we create designs that not only echo history but also embrace sustainability?

At Orac, we're redefining what it means to be timeless. The New Classics aren't just about aesthetic longevity; they're about environmental responsibility.

PL —

Klasyczne wzornictwo zachwyca swoją trwałością i nieprzemijającym pięknem. Przez wieki style takie jak barok, rokoko i styl wiktoriański były cenione za swoje proporcje, symetrię i harmonię. Oddając hołd przeszłości, nie możemy zapominać o odpowiedzialności za przyszłość. Jak możemy tworzyć projekty, które nie tylko odzwierciedlają historię, ale także uwzględniają zrównoważony rozwój?

W Orac na nowo definiujemy, co to znaczy być ponadczasowym. Nowe klasyki to nie tylko ponadczasowa estetyka, ale także odpowiedzialność za środowisko.

W klasycznym wzornictwie zawsze chodziło o równowagę. Dziś ta równowaga obejmuje piękno, długowieczność i szacunek dla świata, w którym żyjemy.

RO —

Frumusețea designului clasic constă în capacitatea sa de a dăinui. Timp de secole, stilurile precum baroc, rococo și victorian au fost celebrate pentru proporțiile, simetria și armonia lor. Dar în timp ce onorăm trecutul, trebuie să ne gândim și la viitor. Cum putem crea modele care nu numai că sunt un ecou al istoriei, dar îmbrățișează și sustenabilitatea?

La Orac, redefinim ce înseamnă să fii atemporal. Noile modele clasice nu sunt doar despre longevitatea estetică, ci și despre responsabilitatea față de mediu.

Designul clasic a fost întotdeauna despre echilibru. Astăzi, acest echilibru include frumusețea, longevitatea și respectul pentru lumea în care trăim.

CZ —

Krása klasického designu spočívá v jeho schopnosti přetrvat. Po staletí byly styly jako baroko, rokoko a viktoriánský styl oslavovány pro své proporce, symetrii a harmonii. S úctou k minulosti však musíme brát ohled i na budoucnost. Jak můžeme vytvářet návrhy, které nejen reflektují historii, ale také podporují udržitelnost?

Ve společnosti Orac nové definujeme, co znamená být nadčasový. Nová klasika není jen o estetické dlouhověkosti, ale také o odpovědnosti k životnímu prostředí.

Klasický design byl vždy o rovnováze. Dnes tato rovnováha zahrnuje krásu, dlouhou životnost a respekt ke světu, ve kterém žijeme.



MATERIALS FOR THE FUTURE

We're committed to defossilization, incorporating recycled and biobased materials that reduce our reliance on limited fossil resources.



SUSTAINABILITY IN USE

Our products are designed to last. Durable, repaintable, and endlessly versatile, they transform spaces without waste.



A LIGHTER ENVIRONMENTAL FOOTPRINT

From CO₂-neutral operations powered by 5,500 solar panels to green energy in all our facilities, sustainability is at the heart of how we work.



Classic design has always been about balance. Today, that balance includes beauty, longevity and respect for the world we live in.

New Classics content

Principles



Foundations	12
Proportion	14
Symmetry	24
Harmony	30

Signature walls



Autoire	42
Burlington	56
Heritage	70

Products



Cornice mouldings	86
3D Wall covering	90
Skirting boards	92
Panel mouldings	93
Indirect lighting	96
Deco elements	98



The principles of New Classics

At the heart of timeless design lies a delicate balance: a conversation between proportion, symmetry and harmony. These guidelines, rooted in centuries of architectural tradition, are the principles of New Classics. They are not rigid rules but guiding forces that bring a sense of order, beauty and individuality to every space.

PL — Zasady New Classics.
Istotą ponadczasowego wzornictwa jest subtelna harmonia – dialog między proporcją, symetrią i równowagą. Te zasady, głęboko osadzone w tradycjach architektury, definiują ideę New Classics. Nie są to sztywne reguły, lecz inspirujące wytyczne, które nadają każdej przestrzeni porządek, piękno i unikalny charakter.

RO — Principiile New Classics.
În centrul designului atemporal se află un echilibru delicat: o conversație între proporție, simetrie și armonie. Aceste principii, înrădăcinate în secole de tradiție arhitecturală, sunt principiile New Classics. Ele nu sunt reguli rigide, ci forțe călăuzitoare care aduc un sentiment de ordine, frumusețe și individualitate fiecărui spațiu.

CZ — Principy New Classics.
V srdci nadčasového designu se skrývá křehká rovnováha: dialog mezi proporcemi, symetrií a harmonií. Tyto zásady, zakořeněné ve staleté architektonické tradici, jsou principy New Classics. Nejsou to striktní pravidla, ale vůdčí síly, které vnášejí do každého prostoru smysl pro řád, krásu a individualitu.

Foundations

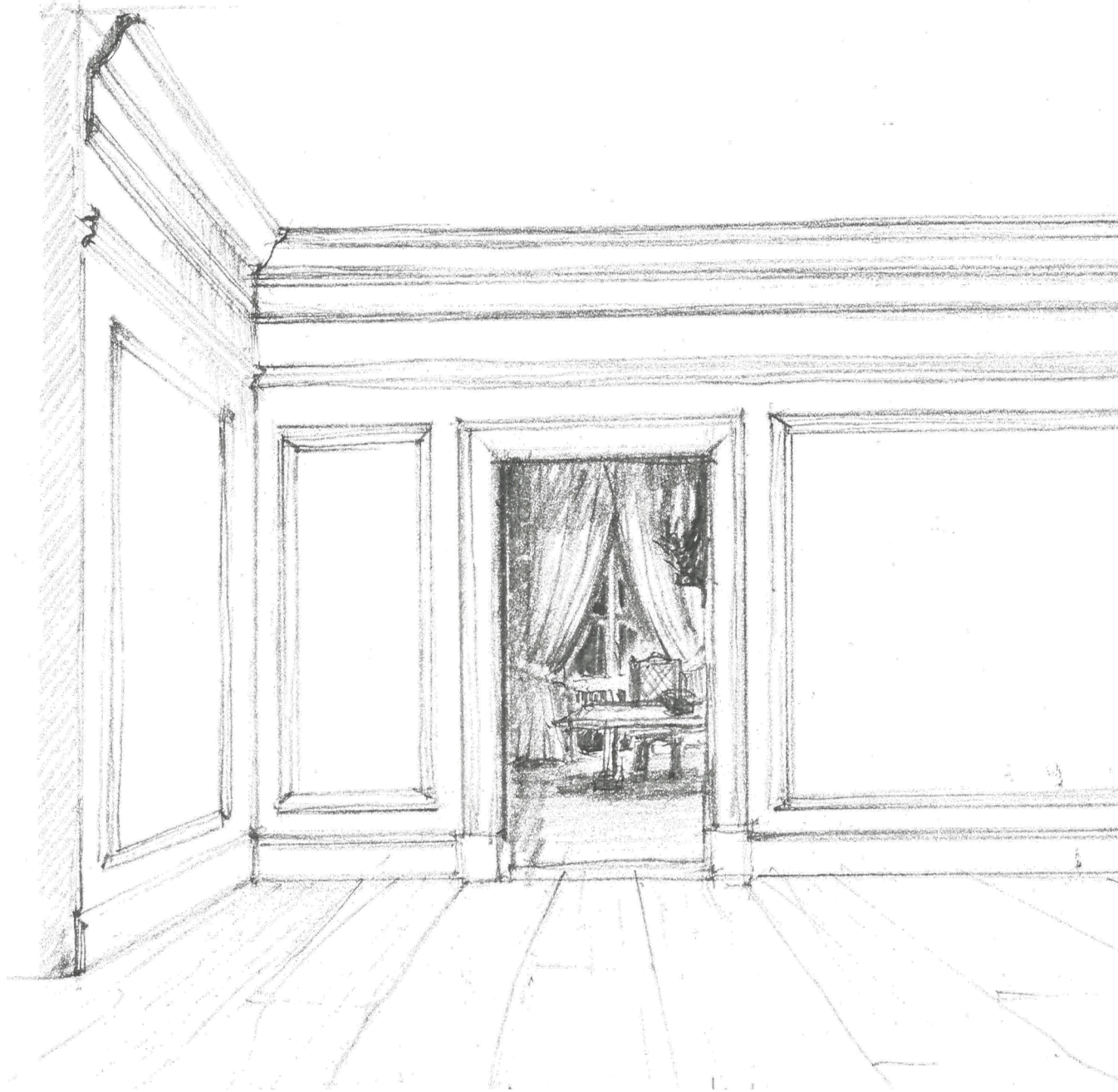

Cornice C332
Lighting C324
Frames Px202
Skiating SX118
Doorframe DX170 + D330 LR

Architectural elements are the backbone of timeless interiors, creating the structure upon which design thrives. Far from mere decoration, they establish the proportions, rhythm and flow that make a room feel complete.

In the New Classics, these elements do more than frame space: they define its character.

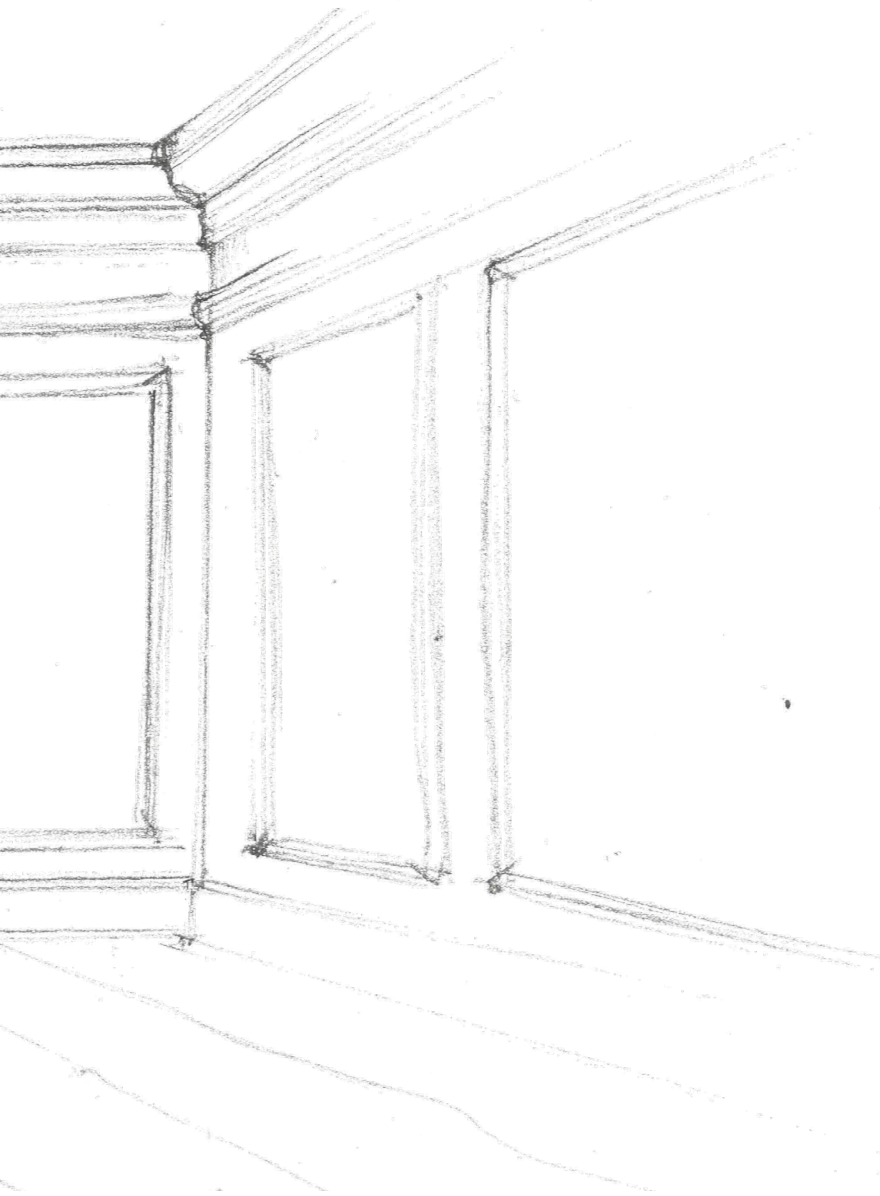

PL — Fundamenty.

Elementy architektoniczne stanowią fundament ponadczasowych wnętrz, kształtując strukturę, na której opiera się cały design. To coś więcej niż tylko dekoracja — to one określają proporcje, rytm i dynamikę, nadając przestrzeni poczucie spójności i harmonii. W filozofii New Classics elementy te nie tylko organizują przestrzeń, ale również nadają jej unikalny charakter.

RO — Fundamentele.

Elementele arhitecturale sunt coloana vertebrală a interioarelor atemporale, creând structura pe care designul prosperă. Departe de a fi simple decorațiuni, ele stabilesc proporțiile, ritmul și fluxul care fac ca o cameră să se simtă completă. În New Classics, aceste elemente fac mai mult decât să încadreze spațiul: ele îi definesc caracterul.

CZ — Základy.

Architektonické prvky jsou páteří nadčasových interiérů a vytvářejí strukturu, na níž se design rozvíjí. Zdaleka nejsou pouhou dekorací, ale vytvářejí proporce, rytmus a plynulost, díky nimž působí prostor celistvě. V New Classics tyto prvky nejen rámuji prostor, ale také určují jeho charakter.

Proportion

Proportion is the anchor of design, ensuring every element feels perfectly sized to its surroundings. Rooted in the dimensions of the human body, classical wall design follows a system that is both intuitive and easy to apply. When proportions are balanced correctly, a room exudes a natural sense of comfort, as its scale resonates with our innate sense of human-centered design.

— Balance that speaks to the soul

PL — Proporcje

Proporcje stanowią fundament designu, zapewniając harmonijne dopasowanie każdego elementu do przestrzeni. Zakorzeni w wymiarach ludzkiego ciała, klasyczny design ścian opiera się na systemie, który jest zarówno intuicyjny, jak i łatwy do zastosowania. Gdy proporcje są prawidłowo wyważone, pomieszczenie emanuje naturalnym poczuciem komfortu, ponieważ jego skala rezonuje z naszym wrodzonym poczuciem projektowania skoncentrowanego na człowieku.

RO — Proportia

Proportia este ancora designului, asigurându-se că fiecare element se simte perfect dimensionat pentru mediul înconjurător. Înrađăcinat în dimensiunile corpului uman, designul clasic al pereților urmează un sistem care este atât intuitiv, cât și ușor de aplicat. Atunci când proporțiile sunt echilibrate corect, o cameră emană un sentiment natural de confort, deoarece scara sa rezonază cu simțul nostru înnașcut de design centrat pe om.

CZ — Proporce

Proporce jsou kotvou designu, která zajišťuje, že každý prvek je dokonale přizpůsoben svému okolí. Klasický design stěn vychází z rozměrů lidského těla a řídí se systémem, který je intuitivní a snadno použitelný. Pokud jsou proporce správně vyvážené, místnost vyzařuje přirozený pocit pohodlí, protože její měřítko rezonuje s naším vrozeným smyslem pro design zaměřený na člověka.



1. P8030 p.94 2. C344 p.86 3. P8020 p.94 4. P4020 p.94 5. SX118 p.92

Where to start?

- ① **Begin with the cornice:**
The cornice is your starting point. Its size and style will dictate the overall proportions of the room. Choose one that complements the height of your walls and sets the tone for the space.
- ② **Balance with skirting:**
Once the cornice is selected, pair it with a skirting board. The skirting should always be slightly smaller to create a harmonious balance between the ceiling and floor.
- ③ **Add decorative elements:**
With the main framing in place, introduce details like panels, chair rails or picture rails. These elements enhance the design and allow for creative expression without compromising balance.

PL — Od czego zacząć?

- 1 Zacznij od gzymsu: Gzyms jest Twoim punktem wyjścia. Jego rozmiar i styl będą dyktować ogólne proporcje pomieszczenia. Wybierz taki, który uzupełnia wysokość ścian i nadaje ton przestrzeni.
- 2 Osiągnij równowagę z listwami przypodłogowymi: Po wybraniu gzymsu, połącz go z listwą przypodłogową. Listwa przypodłogowa powinna być zawsze nieco mniejsza, aby stworzyć harmonijną równowagę między sufitem, a podłogą.
- 3 Dodaj elementy dekoracyjne: Po ustawieniu głównej ramy, wprowadź szczegóły, takie jak panele, listwy ścienne lub ramy obrazów. Elementy te wzbogacają projekt i pozwalają na kreatywną ekspresję bez naruszania równowagi.

RO — De unde să începem?

- 1 Începeți cu cornișa: Cornișa este punctul dvs. de plecare. Dimensiunea și stilul acesteia vor dicta proporțiile generale ale camerei. Alege una care completează înălțimea pereților tăi și dă tonul spațiului.
- 2 Echilibrați cu plintă: Odată ce cornișa este selectată, asociați-o cu o plintă. Plinta ar trebui să fie întotdeauna puțin mai mică pentru a crea un echilibru armonios între tavan și podea.
- 3 Adăugați elemente decorative: În cadrul principal în loc, introduceți detalii precum panouri, băuri pentru scaune sau băuri pentru tablouri. Aceste elemente îmbunătățesc designul și permit exprimarea creativă fără a compromite echilibrul.

CZ — Kde začít?

- 1 Začňte stropní lištou: Výchozím bodem je stropní lišta. Její velikost a styl budou určovat celkové proporce místnosti. Vyberte takovou, která doplní výšku vašich stěn a udá tón prostoru.
- 2 Vyvažte ji soklovou lištou: Po výběru stropní lišty ji doplňte soklovou lištou. Soklová lišta by měla být vždy o něco menší, aby vytvořila harmonickou rovnováhu mezi stropem a podlahou.
- 3 Přidejte dekorativní prvky: Když je hlavní rámování na svém místě, představte detaily, jako jsou panely, židlové lišty nebo obrazové lišty. Tyto prvky umocňují design a umožňují tvůrčí vyjádření, aniž by narušovaly rovnováhu.



① *Crown*

② *chair elements*

③ *Stichting*

1. C327 p.86 2. P4020 p.94 3. P8020 p.94 4. SX191 p.92

Cornice to wall ratio

The size of your cornice plays a vital role in the overall feel of a room, as it should complement the height of your walls. A larger cornice creates a sense of grandeur and elegance, while a cornice that is too small can leave the design feeling incomplete. To achieve a balanced look, opt for a cornice slightly larger than your skirting board; this ensures a harmonious proportion between the ceiling and floor.

For rooms where you want to emphasize width, position the broadest side of the cornice on the ceiling. If your goal is to make the space feel taller, painting the cornice and walls in the same colour can blur the boundary between them, drawing the eye upward and creating the illusion of height.

PL — Stosunek gzymsu do ściany
Rozmiar gzymsu ma znaczący wpływ na odbiór przestrzeni w pomieszczeniu, ponieważ powinien odpowiadać wysokości ścian. Większe gzymsy nadają wnętrzu wrażenie przestronności i elegancji, podczas gdy zbyt małe mogą sprawić wrażenie niedokończonego projektu. Dla uzyskania harmonii warto wybrać gzyms nieco większy niż listwa przypodłogowa, co pozwoli zachować odpowiednie proporcje między podłogą a sufitem.

Jeśli zależy Ci na podkreśleniu szerokości pomieszczenia, warto umieścić najszerszą część gzymsu na suficie. Natomiast, aby przestrzeń wydawała się wyższa, dobrym rozwiązaniem jest pomalowanie gzymsu i ścian w tym samym kolorze. Takie podejście zaciera granice między nimi, kierując wzrok w górę i tworząc efekt optycznego podwyższenia wnętrza.

Zbyt duży gzyms jest lepszy niż zbyt mały
Po zamontowaniu gzyms może wydawać się mniejszy niż z bliska, więc sprawdzenie efektu przy wykorzystaniu próbek jest kluczowe.

RO — Raportul dintre cornișă și perete.
Dimensiunea cornișei dvs. joacă un rol esențial în modul de percepție a spațialității unei camere, deoarece ar trebui să completeze înălțimea pereților dvs. O cornișă mai mare creează un sentiment de grandoare și eleganță, în timp ce o cornișă prea mică poate lăsa design-ul să pară incomplet. Pentru a obține un aspect echilibrat, optați pentru o cornișă puțin mai mare decât plinta dvs.; acest lucru asigură o proporție armonioasă între tavan și podea.

Pentru camerele în care doriți să subliniați lățimea, poziționați partea cea mai lată a cornișei pe tavan. Dacă scopul dvs. este de a face spațiul să pară mai înalt, pictați cornișa și pereții în aceeași culoare, acest lucru poate estompa granița dintre ele, atrăgând privirea în sus și creând iluzia înălțimii.

Prea mare este mai bine decât prea mic
După ce o cornișă este instalată, poate părea mai mică decât de aproape, așa că testarea cu mostre este esențială.

CZ — Poměr stropní lišty a stěny.
Velikost stropní lišty hraje zásadní roli v celkovém dojmu z prostoru, protože by měla reflektovat výšku stěn. Větší stropní lišta vytváří pocit vznešenosti a elegance, zatímco příliš malá stropní lišta může způsobit, že design bude působit neúplně. Chcete-li dosáhnout vyváženého vzhledu, zvolte stropní lištu o něco větší než je soklová lišta; tím zajistíte harmonický poměr mezi stropem a podlahou.

V místnostech, kde chcete zdůraznit šířku, aplikujte širší stranu lišty na strop. Pokud je vaším cílem vytvořit pocit vyššího prostoru, natřete lištu a stěny stejnou barvou, abyste rozostřili hranici mezi nimi, přitáhli pohled vzhůru a vytvořili iluzi výšky.

Příliš velká je lepší než příliš malá
Po instalaci stropní lišty se může zdát, že je menší než zblízka, proto je zásadní vyzkoušení pomocí vzorků.

Too large is better than too small

Once a cornice is installed, it may seem smaller than it did up close, so testing with samples is crucial.

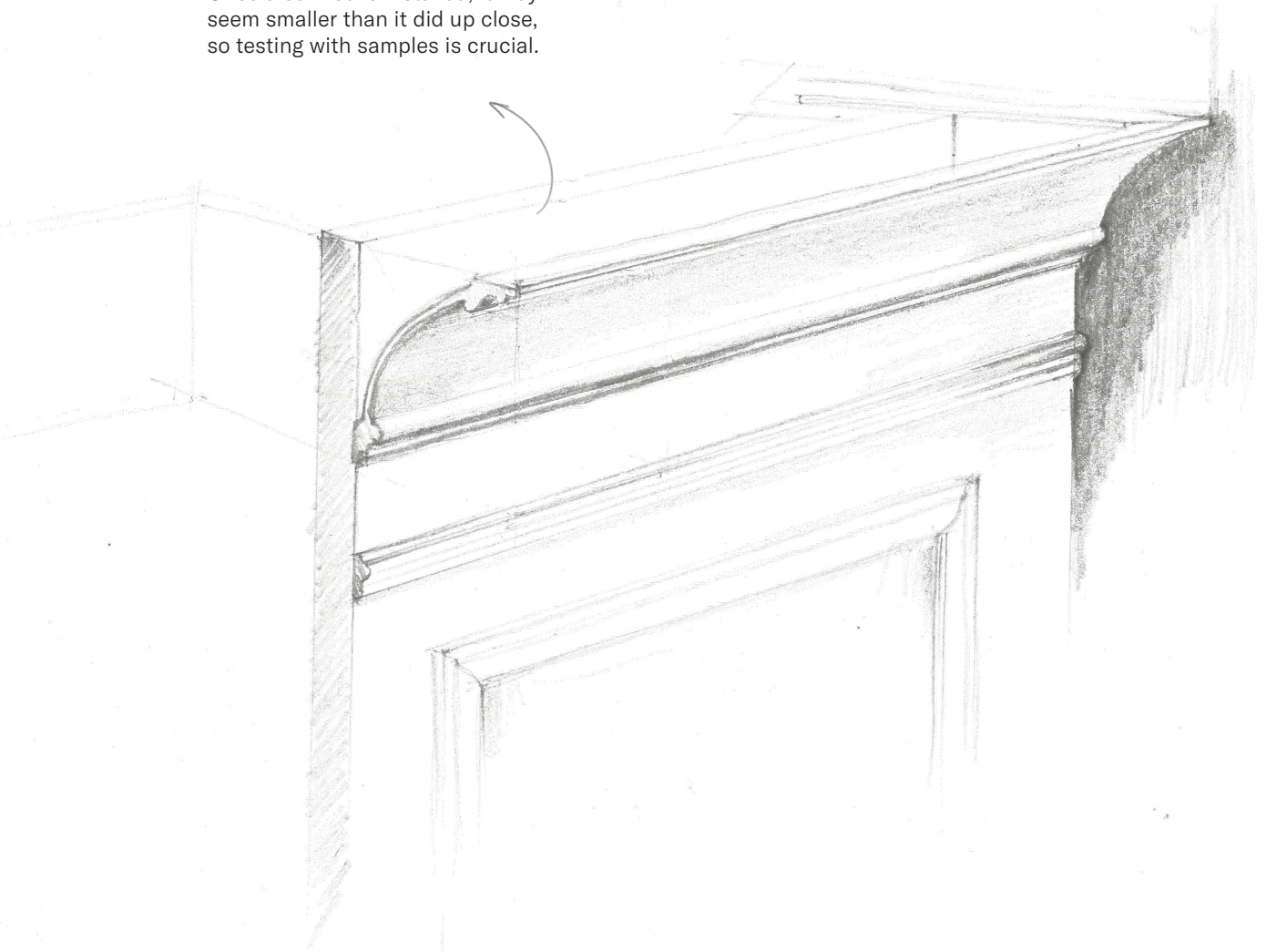

Proportion in skirting boards

As a rule of thumb, skirting should be about one-eighteenth the height of your wall. For added drama, oversize the skirting to create a statement that remains elegant.

Do you fancy the effect of an extra-tall skirting board? Place a second profile above your skirting board and connect them through the use of colour.

1/18 of a full wall

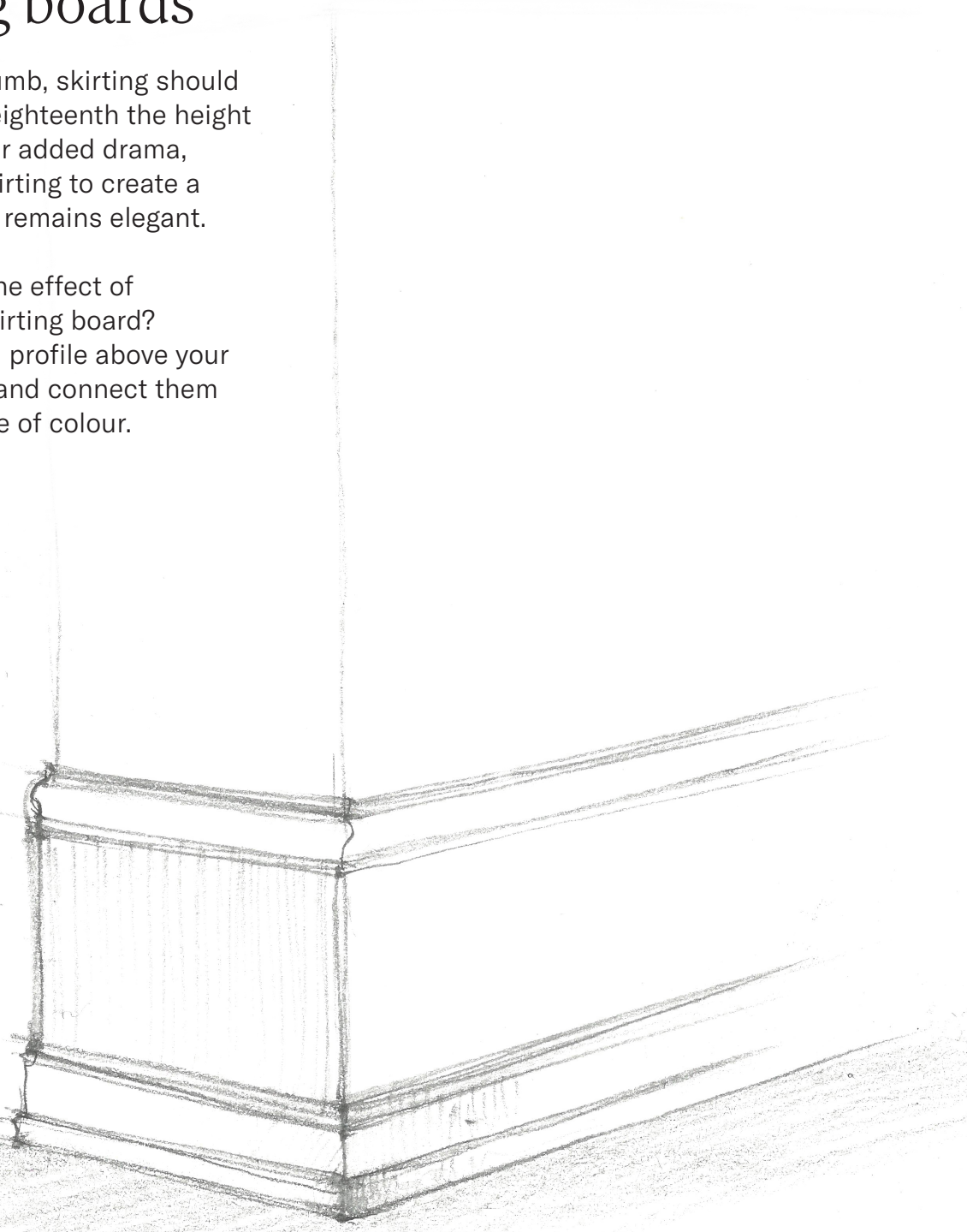

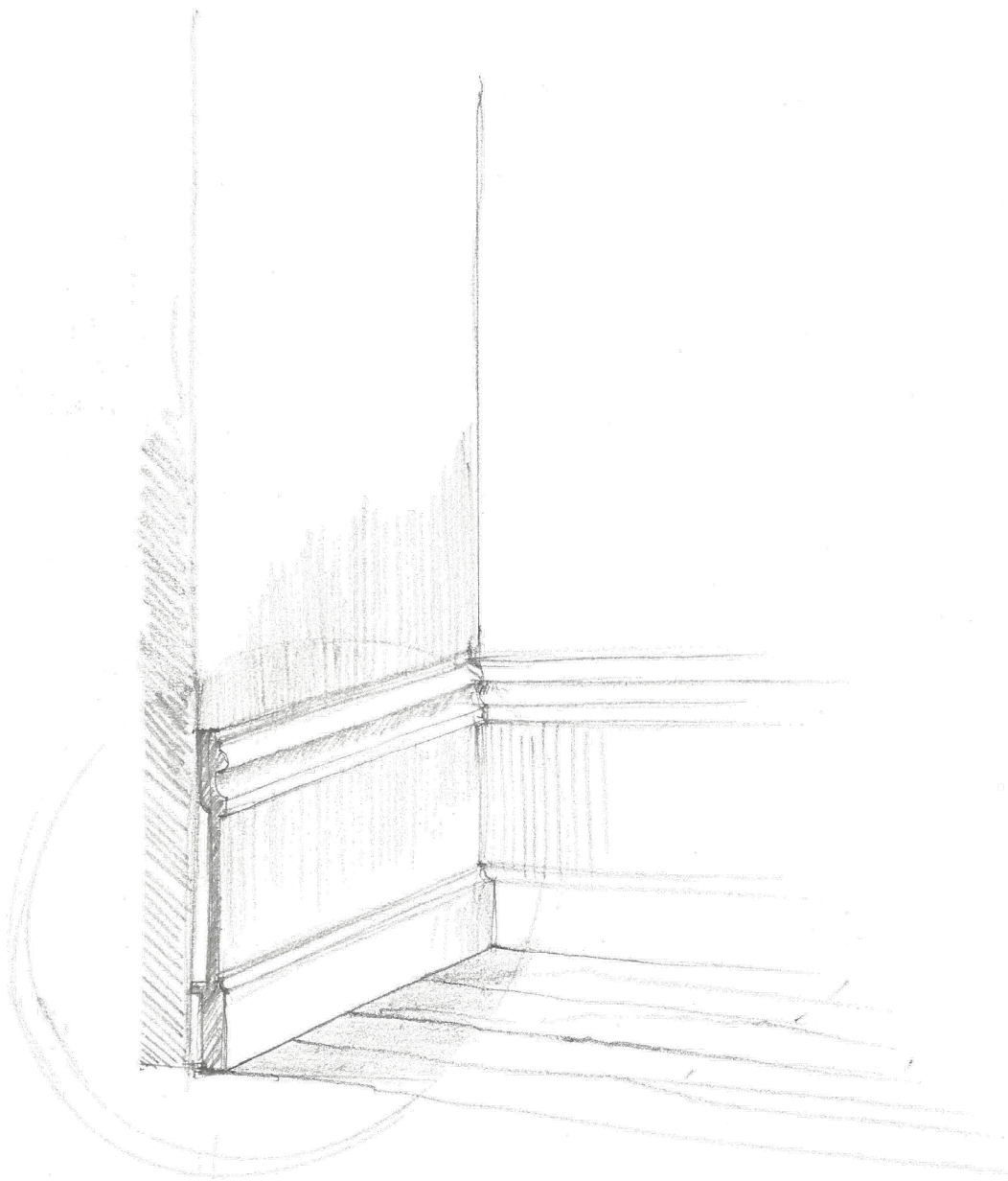

Use the same skirting and cornice style across a home for visual flow, but match the height and proportions to individual room sizes to make the space feel consistent and comfortable.

PL — Proporcje w listwach przypodłogowych

Z reguły listwy przypodłogowe powinny mieć około jednej osiemnastej wysokości ściany. Aby wprowadzić dramatyzm, zwiększ rozmiar listew przypodłogowych, tworząc efektowną, ale nadal elegancką kompozycję.

Chcesz uzyskać efekt wyjątkowo wysokiej listwy przypodłogowej? Dodaj drugi profil powyżej listwy i pomaluj je jednym kolorem, aby stworzyć spójną całość.

Zastosuj ten sam styl listew przypodłogowych i gzymsów we wszystkich pomieszczeniach, aby zachować spójność wizualną, jednocześnie dostosowując ich wysokość i proporcje do rozmiarów poszczególnych przestrzeni, co zapewni harmonię i komfort.

RO — Proportia în plintă

Ca regulă generală, plinta ar trebui să fie aproximativ a optsprezecea parte din înălțimea peretelui. Pentru un plus de dramatism, supradimensionați plinta pentru a crea o impresie care să rămână elegantă.

Vă place efectul unei plinte foarte înalte? Plasați un al doilea profil deasupra plintei dvs. și uniți-le prin vopsirea într-o singură culoare.

Folosiți același stil de plintă și cornișă în întreaga locuință pentru fluiditate vizuală, dar adaptați înălțimea și proporțiile la dimensiunile fiecărei camere pentru ca spațiul să se simtă consistent și confortabil.

CZ — Proporce v listách

Obecně platí pravidlo, že podlahová lišta by měla dosahovat přibližně jedné osmnáctiny výšky stěny. Pokud chcete, aby lišta působila ještě dramatičtěji, vyberte vyšší, abyste vytvořili výrazný a zároveň elegantní celek.

Láká vás efekt mimořádně vysoké soklové lišty? Umístěte nad soklovou lištu druhý profil a barevně je sjednotte.

Pro vizuální jednotnost použijte v celém prostoru stejný styl lišt a říms, ale přizpůsobte výšku a proporce jednotlivým velikostem místností, aby prostor působil jednotně a příjemně.

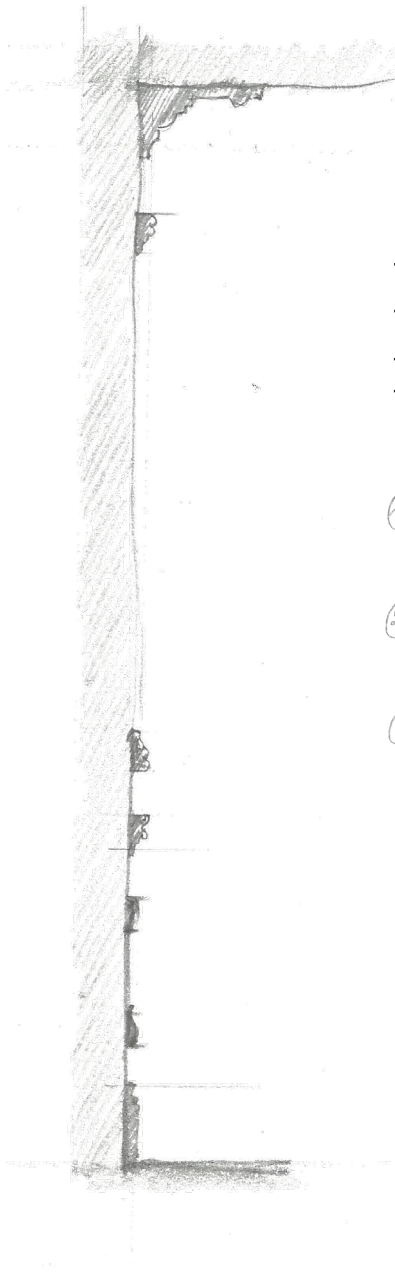

Panel proportions for perfect flow

- ① Chair rails should sit 25-35% of the way up your wall (usually 80-90 cm).
- ② Keep consistent spacing (3-7 cm) around panels for a clean, proportional look.
- ③ Skirting boards should be larger than panel gaps, but cornices should be even larger.

PL — Proporcje paneli dla uzyskania idealnego połączenia

- 1 Listwy ścienne powinny znajdować się na wysokości 25-35% wysokości ściany (zwykle 80-90 cm).
- 2 Zachowaj spójne odstępki (3-7 cm) wokół paneli, aby uzyskać czysty, proporcjonalny wygląd.
- 3 Listwy przypodłogowe powinny być większe niż odstępki między panelami, a gzymsy powinny być jeszcze większe.

RO — Proportțiile panourilor pentru un flux perfect

- 1 Brăurile pentru scaune ar trebui să stea la 25-35% din înălțimea peretelui (de obicei 80-90 cm).
- 2 Păstrați distanța constantă (3-7 cm) în jurul panourilor pentru un aspect curat, proporțional.
- 3 Plinta ar trebui să fie mai mare decât spațiile dintre panouri, dar cornișele ar trebui să fie și mai mari.

CZ — Proporce panelů pro dokonalou plynulost

- 1 Lišty pro židle by měly být umístěny v 25-35 % výšky stěny (obvykle 80-90 cm).
- 2 Pro čistý a proporcionalní vzhled dodržujte konzistentní rozestupy (3-7 cm) kolem panelů.
- 3 Soklové lišty by měly být větší než mezery mezi panely, ale stropní lišty měly být ještě větší.



Symmetry

Symmetry is more than just balance — it's the union of precision and emotion, where geometry becomes an art form. Rooted in mathematical proportions, symmetry brings a sense of order to a space in a way that feels intentional yet inviting.

But, symmetry is also deeply emotive. It guides the eye, soothes the mind and gives a room its timeless appeal, much like the rhythm of a well-composed poem. It invites designers to balance grandeur with restraint, to pair intricate mouldings with clean lines and to let architectural elements echo one another in thoughtful repetition.

— Framing the story of a room

PL — Symetria

Symetria to coś więcej niż równowaga — to połączenie precyzji i emocji, gdzie geometria staje się formą sztuki. Zakorzeniona w matematycznych proporcjach, symetria wprowadza poczucie porządku do przestrzeni w sposób, który wydaje się celowy, a jednocześnie zachęcający.

Symetria jest również głęboko emocjonalna. Prowadzi oko, uspokaja umysł i nadaje pomieszczeniu ponadczasowy urok, podobnie jak rytm dobrze skomponowanego wiersza. Zachęca projektantów do zrównoważenia wielkości z powściągliwością, do łączenia zdobnych listew z prostymi liniami i do tego, aby elementy architektoniczne odbijały się echem w przemyślanych powtórzeniach.

RO — Simetria

Simetria este mai mult decât un simplu echilibru — este uniunea dintre precizie și emoție, unde geometria devine o formă de artă. Înrađăcinată în proporții matematice, simetria aduce un sentiment de ordine unui spațiu într-un mod intenționat, dar primitor.

Dar simetria este, de asemenea, profund emotivă. Ea ghidează privirea, liniștește mintea și conferă unei încăperi farmecul său atemporal, la fel ca ritmul unei poezii bine compuse. Ea îi invită pe designeri să echilibreze grandoarea cu moderația, să asocieze mulți complicate cu linii curate și să lase elementele arhitecturale să se repete unele pe altele cu atenție.

CZ — Symetrie

Symetrie je víc než jen rovnováha — je to spojení přesnosti a citu, kdy se geometrie stává uměleckou formou. Symetrie, která má kořeny v matematických proporcích, vnáší do prostoru pocit řádu, který působí záměrně a zároveň přívětivě.

Symetrie je však také hluboce emotivní. Vede oko, uklidňuje mysl a dodává prostoru nadčasový půvab, podobně jako rytmus dobře složené básně. Vyzývá designéry, aby vyvážili velkolepost se střídmostí, aby spojili složité lišty s čistými liniemi a aby nechali architektonické prvky, vzájemně se odrážet v promyšleném opakování.



1. C343 p.86 2. P8020 p.94 3. P4020 p.94 4. SX191 p.92 5. DX170-2300 p.100 6. D330LR p.100

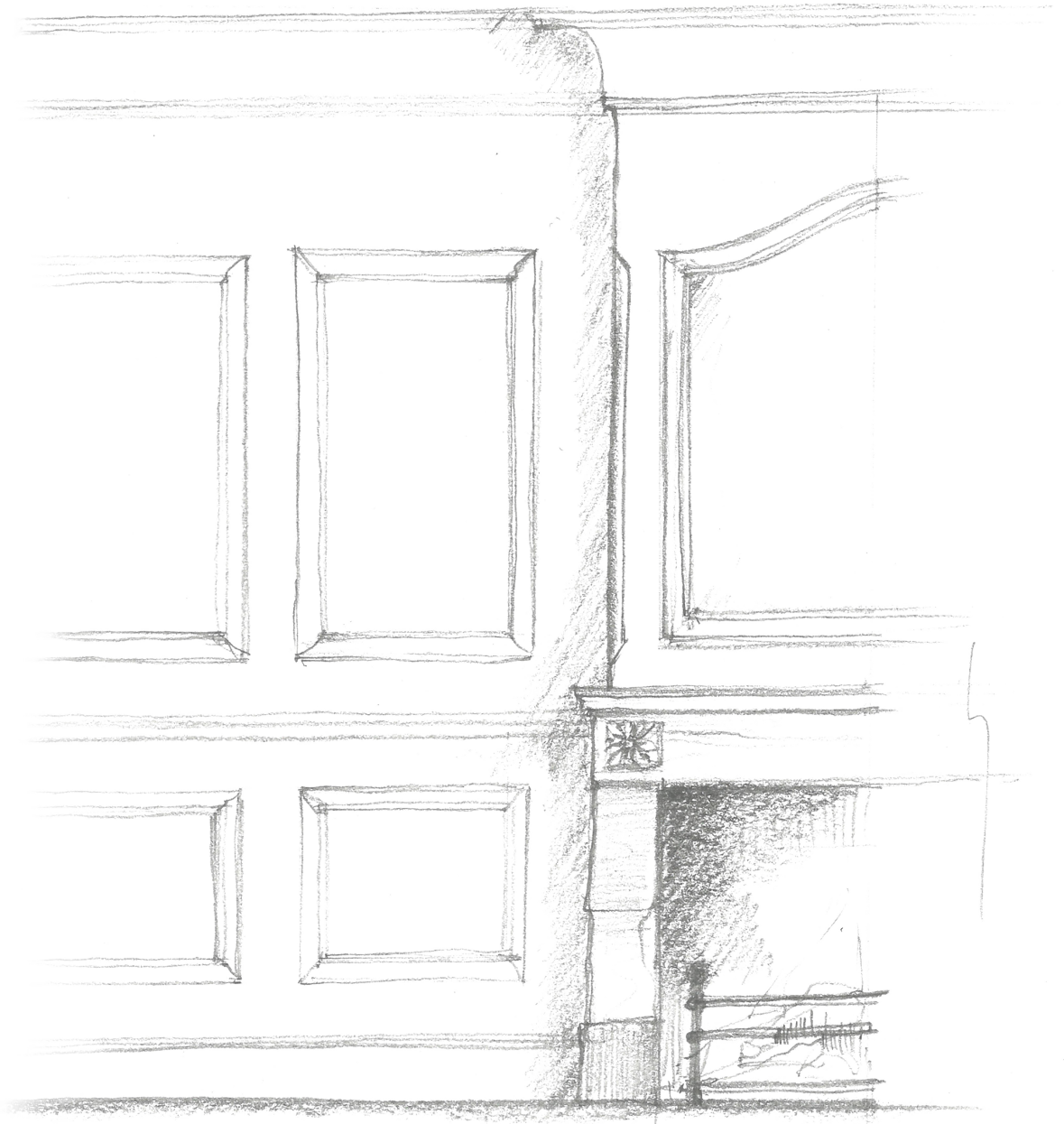

Symmetry meets story

When designing around symmetry, ask: what's the story of this room? Begin with standout architectural features like a fireplace or a central window — they serve as anchors for symmetry and set the tone for the entire space. Use a central panel to frame artwork or draw the eye to a key focal point, such as a fireplace, crafting a narrative that feels both intentional and visually compelling. Every element should contribute to the room's story, creating a harmonious and inviting design.

PL — Symetria łączy się z historią. Projektując symetrię w aranżacji, zadaj sobie pytanie: Jaka jest historia tego pokoju? Zaczynaj od wyróżniających się elementów architektonicznych, takich jak kominek lub centralne okno — służą one jako fundament symetrii i definiują atmosferę przestrzeni. Wykorzystaj centralny panel, aby wyeksponować dzieło sztuki lub skierować uwagę na główny punkt, np. kominek, tworząc spójną i przykuwającą wzrok kompozycję. Każdy element powinien współpracować z historią pomieszczenia, budując harmonijną i przyciągającą narrację.

RO — Simetria întâlnește povestea. Atunci când proiectați în jurul simetriei, întrebați-vă: Care este povestea acestei camere? Începeți cu elementele arhitecturale remarcabile, cum ar fi un șemineu sau o fereastră centrală — acestea servesc drept ancoră pentru simetrie și dau tonul întregului spațiu. Folosiți un panou central pentru a încadra opere de artă sau pentru a atrage privirea către un punct cheie, cum ar fi șemineul, creând o narațiune care pare atât intenționată, cât și convingătoare din punct de vedere vizual. Fiecare element ar trebui să contribuie la povestea camerei, creând un design armonios și primitiv.

CZ — Symetrie se setkává s příběhem. Při navrhování symetrie se ptejte: Jaký je příběh tohoto prostoru? Začněte výraznými architektonickými prvky, jako je krb nebo dominantní okno — slouží jako kotvy symetrie a udávají tón celému prostoru. Použijte centrální panel k zarámování uměleckých děl nebo přitáhněte pohled ke klíčovému hlavnímu bodu, jako je krb, a vytvořte tak příběh, který bude působit záměrně a vizuálně podmanivě. Každý prvek by měl přispět k vytvoření příběhu prostoru a vytvořit tak harmonický a příjemný design.



Picture and chair rails

- ① Align picture rails 30-50 cm below the ceiling for a balanced transition between walls and the ceiling.
- ② Place chair rails one-third up the wall, aligning them with door panel lines for seamless continuity.

PL — Ramy obrazów i boazeria

- 1 Wyrównaj ramy obrazów 30-50 cm poniżej sufitu, aby uzyskać zrównoważone przejście między ścianami, a sufitem.
- 2 Umieść boazerię w jednej trzeciej wysokości ściany, wyrównując je z liniami paneli drzwiowych, aby uzyskać płynną ciągłość.

RO — Brăuri pentru tablouri și scaune

- 1 Aliniați brăuri pentru tablouri la 30-50 cm sub tavan pentru o tranziție echilibrată între pereți și tavan.
- 2 Plasați brăurile pentru scaune la o treime în sus pe perete, aliniindu-le cu liniile panourilor ușii pentru o continuitate fără cusur.

CZ — Lišty na obrazy a židle

- 1 Instalujte obrazové lišty 30-50 cm pod stropem, abyste dosáhli vyváženého přechodu mezi stěnami a stropem.
- 2 Umístěte lišty pro židle do jedné třetiny stěny a zároveň je s liniemi dveřních obložek, aby na sebe plynule navazovaly.

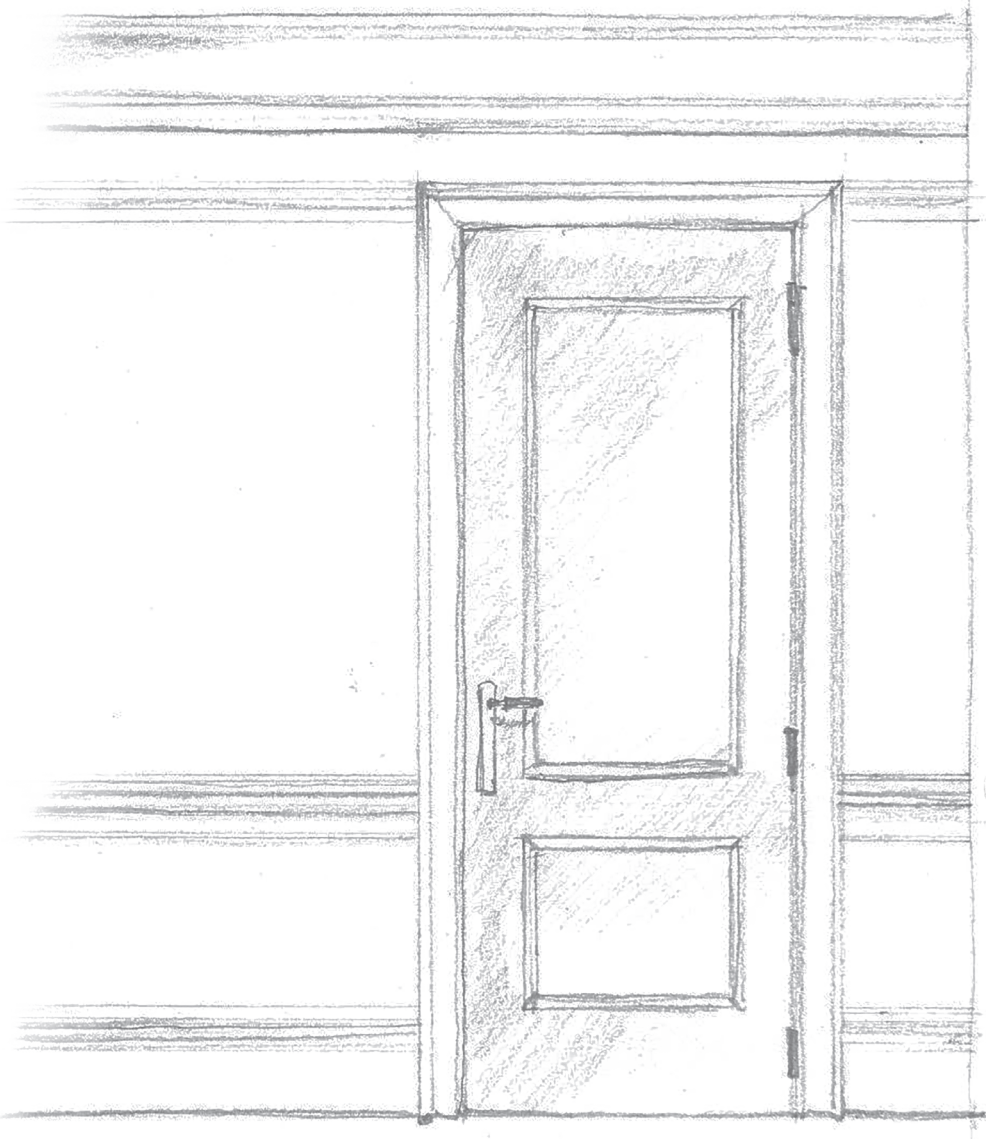

① ↓ 30-50 cm from ceiling

② ↑ 1/3 of the wall 80-90 cm

Harmony

Harmony ties it all together, blending colours, textures and finishes that collectively shape the balance and mood of a space. It's the play of light on a glossy detail, the softness of a chalky wall or the continuity of a monochromatic palette that brings design to life.

— Colour as a
silent architect

PL — Harmonia

Harmonia łączy wszystko razem — kolory, tekstury i wykończenia, które wspólnie kształtują równowagę i nastrój przestrzeni. Gra światła na błyszczącym detalu, miękkość kredowej ściany lub ciągłość monochromatycznej palety barw — to te detale, które ożywiają projekt.

RO — Armonia

Armonia leagă totul, imbinând culori, texturi și finisaje care formează împreună echilibrul și starea de spirit a unui spațiu. Este jocul luminii pe un detaliu lucios, delicatetea unui perete calcaros sau continuitatea unei palete monocromatice care dă viață designului.

CZ — Harmonie

Harmonie spojuje vše dohromady, mísí barvy, textury a povrchové úpravy, které společně utvářejí rovnováhu a náladu prostoru. Je to hra světla na lesklém detailu, jemnost křídové stěny nebo kontinuita monochromatické palety, která oživuje design.



1. PX120 p.93 2. P4020 p.94 3. C305 p.87 4. C307A p.87 5. C211 p.87

Finishing touch

Paint skirting, cornices and panels in complementary shades to tie a room together. Using a single colour for walls and cornices can elongate ceilings, while contrast can define architectural details.

Experiment with matte, glossy and textured finishes. A chalky matte panel can ground a room, while a glossy cornice catches light and adds subtle drama.





PL — Wykończenie z polotem
Pomaluj listwy przypodłogowe, gzymsy i panele w uzupełniających się odcieniach, aby osiągnąć spójne pomieszczenie. Zastosowanie jednego koloru na ścianach i gzymsach może wydłużyć sufity, a kontrast może zdefiniować detale architektoniczne. Eksperymentuj z różnorodnymi wykończeniami – matowymi, błyszczącymi i teksturowanymi. Kredowo-matowy panel może wyciszyć pomieszczenie, podczas gdy błyszczący gzyms przyciąga światło i dodaje subtelny dramatyzmu.

RO — Finișați cu fler
Vopsiți plinte, cornișe și panouri în nuanțe complementare pentru a uni o cameră. Utilizarea unei singure culori pentru pereți și cornișe poate alungi tavanele, în timp ce contrastul poate defini detaliile arhitecturale. Experimentați cu finisaje mate, lucioase și texturate. Un panou mat, de culoare calcaroasă, poate da o bază unei încăperi, în timp ce o cornișă lucioasă captează lumina și adaugă dramatism subtil.

CZ — Dokončete s vkusem
Sokly, lišty a panely barevně dekorujte v doplňkových odstínech, abyste prostor propojili. Použití jedné barvy na stěny a stropní lišty může zvýšit stropy, zatímco kontrast může definovat architektonické detaily. Experimentujte s matnými, lesklými a strukturovanými povrchovými úpravami. Křídově matný panel může místnost uzemnit, zatímco lesklá stropní lišta přitahuje světlo a dodává jí jemný dramatický nádech.

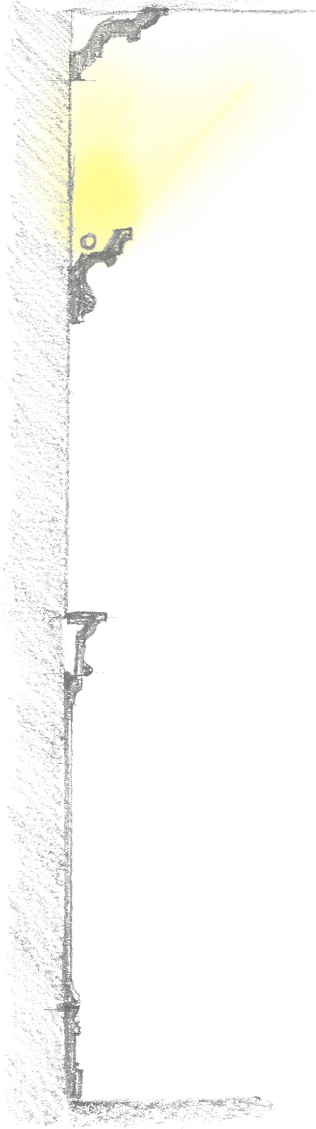

Lighting for layers

Integrate indirect lighting into cornices or wall mouldings to create depth and highlight the texture of finishes. Ceiling uplighters can accentuate patterns, while downward lighting frames wall features.

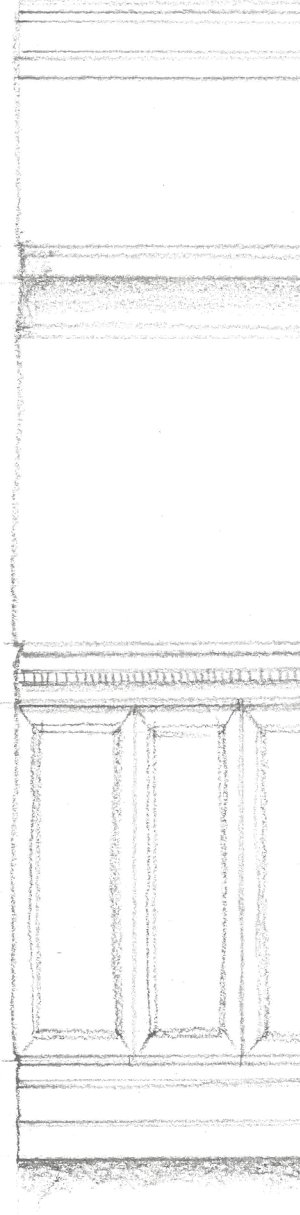

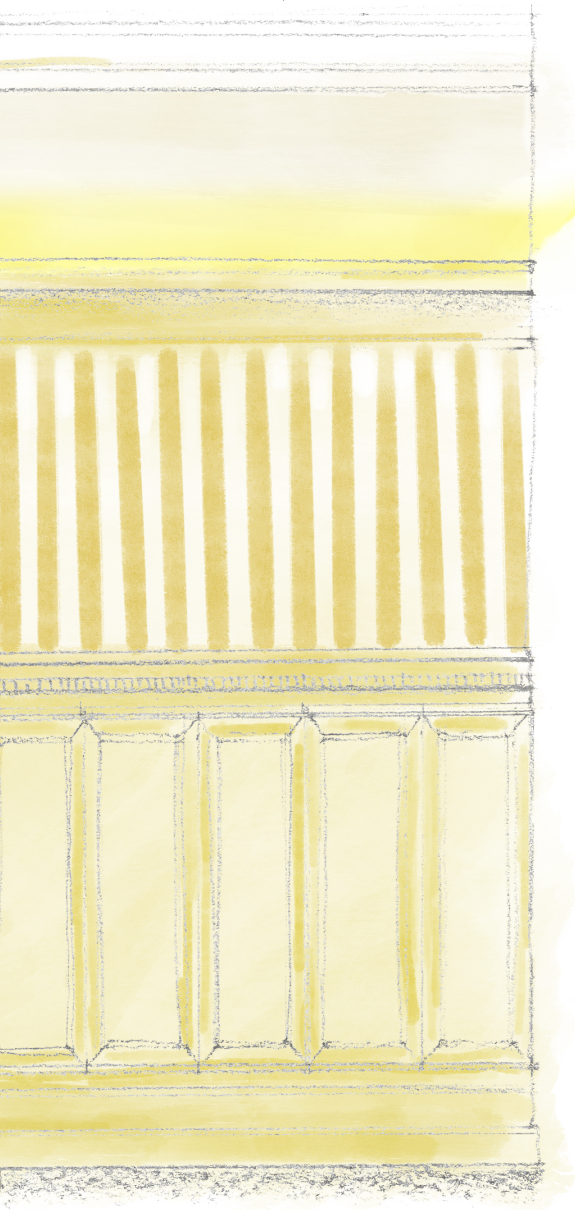

Patterns and prints

For bold wallpaper or intricate patterns, frame the design with neutral mouldings to avoid visual overwhelm. Skirting and cornices act as grounding elements, letting the walls tell their story without chaos.

PL — Oświetlenie warstwowe
Zintegruj oświetlenie pośrednie z gzymsami lub panelami, aby stworzyć głębię i podkreślić fakturę wykończeń. Lampy sufitowe mogą wydźwiagnąć wzory, podczas gdy oświetlenie dolne stworzy oprawę na elementy ścienne.

Wzory i nadruki
W przypadku odważnych tapet lub skomplikowanych wzorów, obramuj projekt neutralnymi listwami, aby uniknąć wizualnego przytłoczenia. Listwy przypodłogowe i gzymsy działają jako elementy wyważające przestrzeń, pozwalając ścianom opowiedzieć swoją historię bez chaosu.

RO — Lumina pentru straturi
Integrați iluminatul indirect în cornișe sau panouri pentru a crea profunzime și a evidenția textura finisajelor. Iluminatoarele de tavan pot accentua modelele, în timp ce iluminarea de jos încadrează caracteristicile pereților.

Modele și imprimeuri
Pentru tapeturile îndrăznețe sau modelele complicate, încadrați designul cu muluri neutre pentru a evita copleșirea vizuală. Plintele și cornișele acționează ca elemente de bază, permițând pereților să-și spună povestea fără haos.

CZ — Osvětlení pro vrstvy
Integrujte nepřímé osvětlení do lišt nebo panelů, abyste vytvořili hloubku a zvýraznili strukturu povrchových úprav. Stropní nasvícení může zvýraznit vzory, zatímco osvětlení směrem dolů rámuje prvky na stěnách.

Vzory a potisky
V případě výrazných tapet nebo složitých vzorů orámuje design neutrálními lištami, abyste zabránili vizuálnímu zahlcení. Stropní a podlahové lišty působí jako uzemňující prvky a nechávají stěny vyprávět svůj příběh bez chaosu.

Rules exist to guide, not restrict.
While proportions, symmetry and
harmony provide a roadmap, the most
inspiring spaces are those that bend
the rules to express personality.

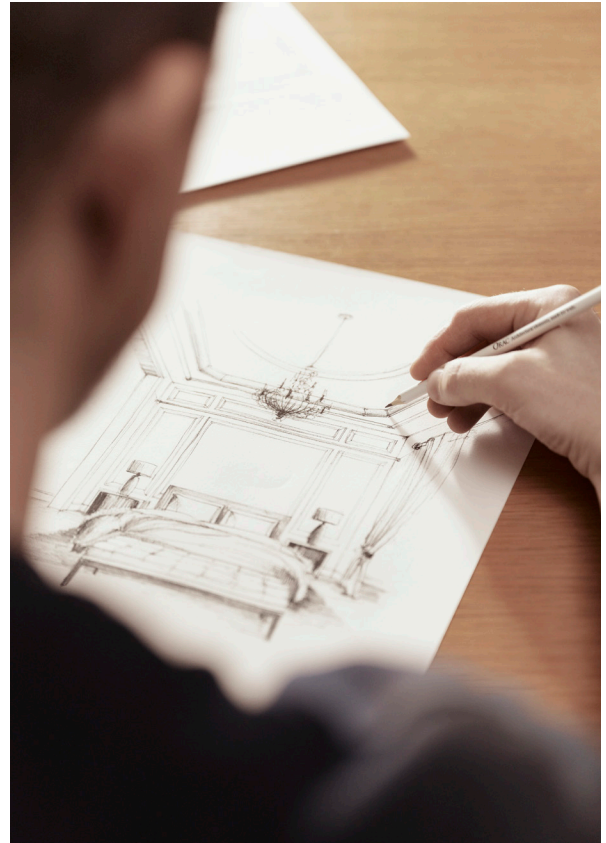

— The freedom to break rules

PL — Swoboda łamania zasad.
Zasady istnieją po to, by prowadzić, a nie
ograniczać. Choć proporcje, symetria i harmonia
stanowią podstawową mapę, to najbardziej
inspirujące przestrzenie to te, które łamią zasady,
by ukazać unikalną osobowość.

RO — Libertatea de a încălca regulile.
Regulile există pentru a ghida, nu pentru a
constrânge. În timp ce proporțiile, simetria
și armonia oferă o foaie de parcurs, cele mai
inspirate spații sunt cele care încălcă regulile
pentru a-și exprima personalitatea.

CZ — Svoboda porušovat pravidla.
Pravidla mají sloužit jako vodítko, nikoliv jako
omezení. Zatímco proporce, symetrie a harmonie
jsou vodítkem, nejinspirativnější prostory jsou ty,
které pravidla ohýbají a vyjadřují osobnost.

New Classics manual

Good design is as much about asking the right questions as it is about finding the right answers. To help you bring the principles of New Classics into your projects, we've created a manual: a practical, digital companion that simplifies your journey from concept to creation.



PL — Podręcznik New Classics.

Dobre projektowanie polega zarówno na zadawaniu właściwych pytań, jak i znajdowaniu na nie odpowiedzi. Aby pomóc Ci wprowadzić zasady New Classics do Twoich projektów, stworzyliśmy przewodnik: praktyczny, cyfrowy towarzysz, który upraszcza Twoją podróż od pomysłu do stworzenia.

RO — Cartea de lucru New Classics.

Un design bun este atât despre a pune întrebările potrivite, cât și despre a găsi răspunsurile potrivite. Pentru a vă ajuta să introduceți principiile New Classics în proiectele dvs., am creat un caiet de lucru: un companion practic și digital care vă simplifică călătoria de la concept la creație.

CZ — Pracovní manuál New Classics.

Dobry design je stejně tak o kladení správných otázek jako o hledání správných odpovědí. Abychom vám pomohli vnést principy New Classics do vašich projektů, vytvořili jsme pracovní manuál: praktického digitálního společníka, který vám zjednoduší cestu od konceptu k tvorbě.



Architectural styles of the past have always spoken in distinct dialects, shaped by their time and culture. But what happens when we reimagine them for today?

Signature walls

PL — Signature walls.

Style architektoniczne z przeszłości zawsze mówiły odrębnymi dialektami, ukształtowanymi przez ich czas i kulturę. Ale co się dzieje, gdy wyobrażamy je sobie na nowo?

RO — Signature walls.

Stilurile arhitecturale din trecut au vorbit întotdeauna în dialecte distincte, modelate de timpul și cultura lor. Dar ce se întâmplă atunci când le reimaginăm pentru zilele noastre?

CZ — Signature walls.

Architektonické styly minulosti vždy hovořily odlišným dialektem, který formovala jejich doba a kultura. Co se však stane, když je přetvoříme pro dnešní dobu?

This chapter introduces three distinct interpretations – Signature walls – each grounded in history but enriched with modern possibilities. It's not about copying the past but interpreting it, reshaping it into something unexpected yet familiar.

Autoire

PL –

Ten rozdział przedstawia trzy różne interpretacje – Signature walls – z których każda jest zakorzeniona w historii i wzbogacona o nowoczesne możliwości. Nie chodzi o kopiowanie przeszłości, ale o jej interpretację, przekształcając ją w coś nieoczekiwanego, ale znajomego.

RO –

Acest capitol prezintă trei interpretări distincte – Signature walls – fiecare ancorată în istorie, dar îmbogățită cu posibilități moderne. Nu este vorba despre copierea trecutului, ci despre interpretarea acestuia, remodelându-l în ceva neașteptat, dar familiar.

CZ –

Tato kapitola představuje tři odlišné interpretace – Signature walls – z nichž každá má základ v historii, ale je obohacena o moderní možnosti. Nejde o kopírování minulosti, ale o její interpretaci, přetvoření v něco nečekaného, a přesto známého.



Where the past meets the present

Burlington



A legacy of British grace

Heritage



Where design becomes poetry

Autoire

Autoire is where timeless elegance meets bold modernity, creating spaces that feel both familiar and refreshingly original. This style plays with the essence of classical design, stripping it down to its purest form while daringly reinterpreting it for contemporary taste. In Autoire, the past isn't forgotten – it's given a new language.

Where the past meets the present

PL —

Autoire to miejsce, w którym ponadczasowa elegancja spotyka się z odważną nowoczesnością, tworząc przestrzenie, które są zarówno znajome, jak i odświeżająco oryginalne. Ten styl bawi się esencją klasycznego designu, sprowadzając go do najczystszej formy, jednocześnie odważnie reinterpretując go dla współczesnego gustu. W Autoire przeszłość nie została zapomniana – nadano jej nowy język.

RO —

Autoire este locul în care eleganța atemporală întâlnește modernitatea îndrăznească, creând spații care se simt atât familiare cât și original de revigorant. Acest stil se joacă cu esența designului clasic, reducându-l la forma sa cea mai pură și reinterpretându-l cu îndrăzneală pentru gustul contemporan. În Autoire, trecutul nu este uitat – i se dă un nou limbaj.

CZ —

Autoire je místem, kde se nadčasová elegancie setkává s odvážnou moderností a vytváří prostory, které jsou důvěrně známé a zároveň osvěžující a originální. Tento styl si pohrává s podstatou klasického designu, zbavuje ho jeho nejčistší podoby a zároveň ho odvázně reinterpretuje pro současný vkus. V Autoire není minulost zapomenuta – dostává nový jazyk.

Autoire

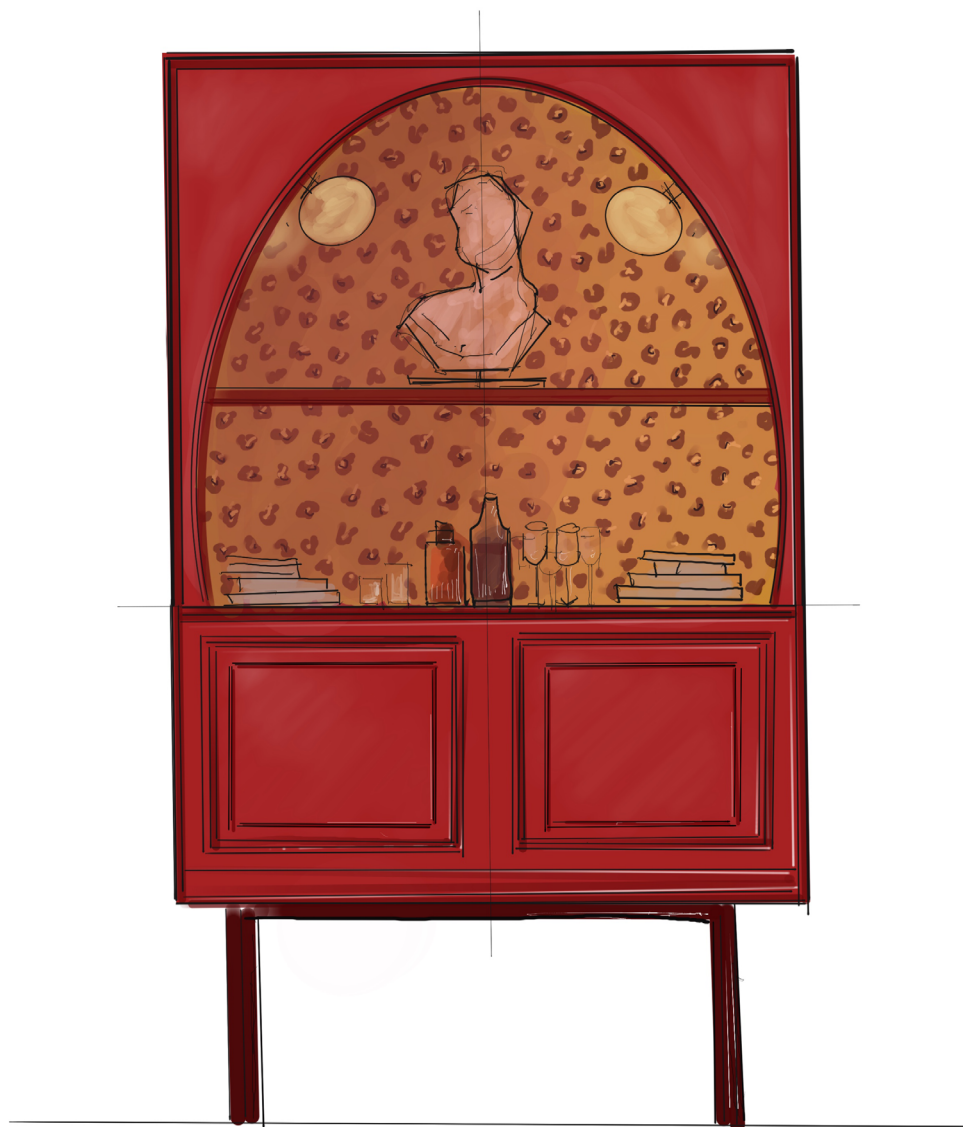



1. C336 p.87 2. P4025 p.94 3. SX138 p.92



PL —

Wciągająca dramaturgia, dopracowane detale: monochromatyczna czerwona paleta wzmacnia odważne łuki i skomplikowane gzymsy, otaczając przestrzeń ciepłem i wyrafinowaniem. Aksamitne tekstury i świecące akcenty tworzą atmosferę ponadczasowego bogactwa.

RO —

Dramatism imersiv, detalii rafinate: o paletă roșie monocromatică amplifică arcurile îndrăznețe și cornișele complicate, învaluind spațiul în căldură și rafinament. Texturile de catifea și accentele strălucitoare creează o atmosferă de opulență atemporală.

CZ —

Pohlcující drama, rafinované detaily: monochromatická červená paleta umocňuje odvážné oblouky a složité římsy a zahaluje prostor do tepla a sofistikovanosti. Sametové textury a zářící akcenty vytvářejí atmosféru nadčasového bohatství.

Immersive drama, refined detail:
a monochromatic red palette amplifies
the bold arches and intricate cornices,
enveloping the space in warmth and
sophistication. Velvet textures and
glowing accents create an atmosphere
of timeless opulence.

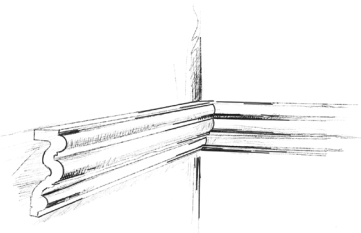

P4025 AUTOIRE

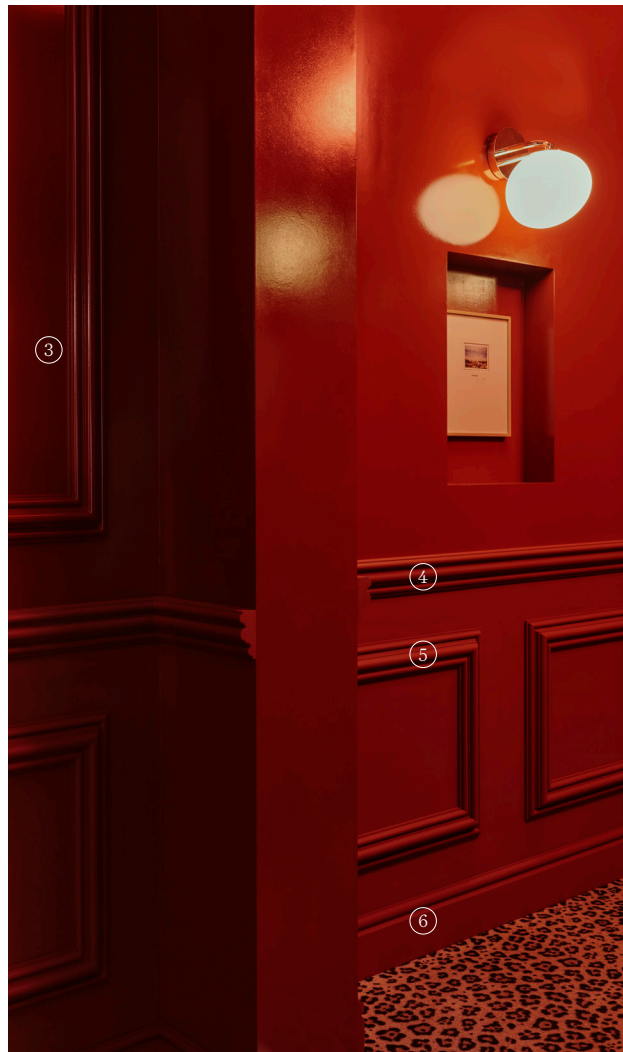

- 3. W120 p.90
- 4. P4025 p.94
- 5. W121 p.90
- 6. SX138 p.92

Reflective symmetry

Mirrors do more than merely reflect; they expand and enhance the architectural drama of any space. Through reflection, each architectural detail is celebrated twice, doubling the impact of intricate details.

Beyond amplifying light, mirrors transform walls into dynamic features, interacting with the day's changing light to continually alter the mood and perception of the room. They become accentuators of geometric precision and storytellers of spatial depth.

PL — Symetria lustrzana
Lustra robią więcej niż tylko odbijają; rozszerzają i wzmacniają architektoniczny dramatyzm każdej przestrzeni. Dzięki odbiciu każdy architektoniczny detal jest uwypuklony podwójnie, potęgując efekt skomplikowanych wzorów.
Lustra, oprócz wzmacniania światła, zamieniają ściany w dynamiczne elementy, które współdziałają ze zmieniającym się światłem w ciągu dnia, nieustannie wpływając na nastrój i postrzeganie przestrzeni. Stają się akcentami geometrycznej precyzji i narratorami głębi przestrzennej.

RO — Simetrie reflectorizantă
Oglinzile fac mai mult decât doar să reflecte; ele extind și sporesc drama arhitecturală a oricărei spații. Prin reflexie, fiecare detaliu arhitectural este celebrat de două ori, dublând impactul detaliilor complexe.
Pe lângă amplificarea luminii, oglinzile transformă peretii în elemente dinamice, interacționând cu lumina schimbătoare a zilei pentru a modifica continuu starea de spirit și percepția camerei. Ele devin accentuatori ai preciziei geometrice și povestitori ai adâncimii spațiale.

CZ — Symetrie odrazu
Zrcadla nejen odrážejí, ale také rozšiřují a umocňují architektonickou dramatičnost každého prostoru. Díky odrazu je každý architektonický detail oslaven dvakrát, což zdvojnásobuje působivost složitých detailů.
Kromě zesílení světla v zrcadlech mění stěny v dynamické prvky, které v interakci s měnícím se denním světlem neustále mění náladu a vnímání místnosti. Stávají se zvýrazňovačem geometrické přesnosti a vypravěčem prostorové hloubky.





Surface perspectives

The finish you choose can completely transform the mood of a space. Matte surfaces bring a sense of calm, absorbing light to create soft understated depth, while glossy finishes add drama, reflecting light to energize a room with movement and shine. When used together, they open up a world of possibilities: a matte panel frame by glossy trim or alternating finishes within a single colour to add texture and intrigue.

PL — Perspektywy powierzchni
Wykończenie, które wybierzesz, może całkowicie zmienić klimat przestrzeni. Matowe powierzchnie zapewniają poczucie spokoju, pochłaniając światło, tworząc miękką, subtelną głębię. Błyszczące wykończenia dodają dramatyzmu, odbijając światło, aby ożywić pomieszczenie ruchem i blaskiem. Użyte razem, otwierają świat możliwości: matowy panel otoczony błyszczącymi wykończeniami lub naprzemienne wykończenia, które wprowadzają teksturę i budują atmosferę tajemniczości.

RO — Perspectivele suprafețelor
Finisajul pe care îl alegi poate transforma complet starea de spirit a unui spațiu. Suprafețele mate aduc un sentiment de calm, absorbind lumina pentru a crea o profunzime discretă, în timp ce finisajele lucioase adaugă dramatism, reflectând lumina pentru a energiza o cameră cu mișcare și strălucire. Atunci când sunt folosite împreună, acestea deschid o lume de posibilități: un panou mat încadrat de un ornament lucios sau alternarea finisajelor într-o singură culoare pentru a adăuga textură și intrigă.

CZ — Povrchové perspektivy
Povrchová úprava, kterou zvolíte, může zcela změnit náladu prostoru. Matné povrchy přinášejí pocit klidu, pohlcují světlo a vytvářejí měkkou nenápadnou hloubku, zatímco lesklé povrchy dodávají dramaticčnost, odrážejí světlo a dodávají místnosti pohyb a lesk. Při jejich společném použití se otevírá svět možností: matný panel orámovaný lesklou lištou nebo střídání povrchových úprav v rámci jedné barvy, které přidá texturu a tajemnou atmosféru.

Houses of souls

Bold warmth, timeless
detail: deep tones and
glowing accents highlight
classical panelling,
blending intimacy with
modern elegance.



PL —

Odważne ciepło, ponadczasowy detal:
Głębokie odcienie i świecące akcenty
podkreślają klasyczne panele, łącząc
intymność z nowoczesną elegancją.

RO —

Căldură îndrăzneată, detalii atemporale:
Tonurile profunde și accentele
strălucitoare evidențiază lambriurile
clasice, îmbinând intimitatea cu
eleganța modernă.

CZ —

Odvážná hřejivost, nadčasový detail:
Hluboké tóny a zářivé akcenty zvýrazňují
klasické obložení a spojují intimitu s
moderní elegancí.

¹ PX175 p.93 ² P4020 p.94 ³ SX191 p.92





1. PX175 p.93 2. P4020 p.94 3. SX191 p.92 4. W110 p.91

Burlington

Burlington embodies the refined grace of British interiors, where history and balance shape every detail. Grounded in tradition, this style draws on symmetry and understated grandeur to craft spaces that feel timeless yet alive. Burlington invites designers to reimagine classic interiors, weaving tradition with modern materials and unexpected contrasts to create effortlessly inspiring spaces.

A legacy of British grace

PL —

Burlington odzwierciedla elegancję brytyjskich wnętrz, gdzie historia i harmonia odgrywają kluczową rolę w każdym detalu. Styl ten, głęboko zakorzeniony w tradycji, opiera się na symetrii i subtelnej monumentalności, tworząc przestrzenie jednocześnie ponadczasowe i pełne życia. Burlington zachęca projektantów do reinterpretacji klasycznych wnętrz poprzez połączenie tradycyjnych inspiracji z nowoczesnymi materiałami i zaskakującymi kontrastami, kreując przestrzenie, które emanują swobodną inspiracją.

RO —

Burlington intruchipează grația rafinată a interioarelor britanice, unde istoria și echilibrul modelează fiecare detaliu. Întrădăcinat în tradiție, acest stil se bazează pe simetrie și grandoare discretă pentru a crea spații care se simt atemporale, dar vii. Burlington invită designerii să reimagineze interioarele clasice, împletind tradiția cu materiale moderne și contraste neașteptate pentru a crea spații care inspiră fără efort.

CZ —

Burlington je ztělesněním vytříbeného půvabu britských interiérů, kde historie a rovnováha utvářejí každý detail. Tento styl vychází z tradice, symetrie a nenápadné vznešenosti, a vytváří tak prostory, které působí nadčasově a zároveň živě. Burlington nabízí designéry k novému pojetí klasických interiérů, v nichž se tradice prolíná s moderními materiály a nečekanými kontrasty, a vytváří tak bez námahy inspirativní prostory.

Burlington

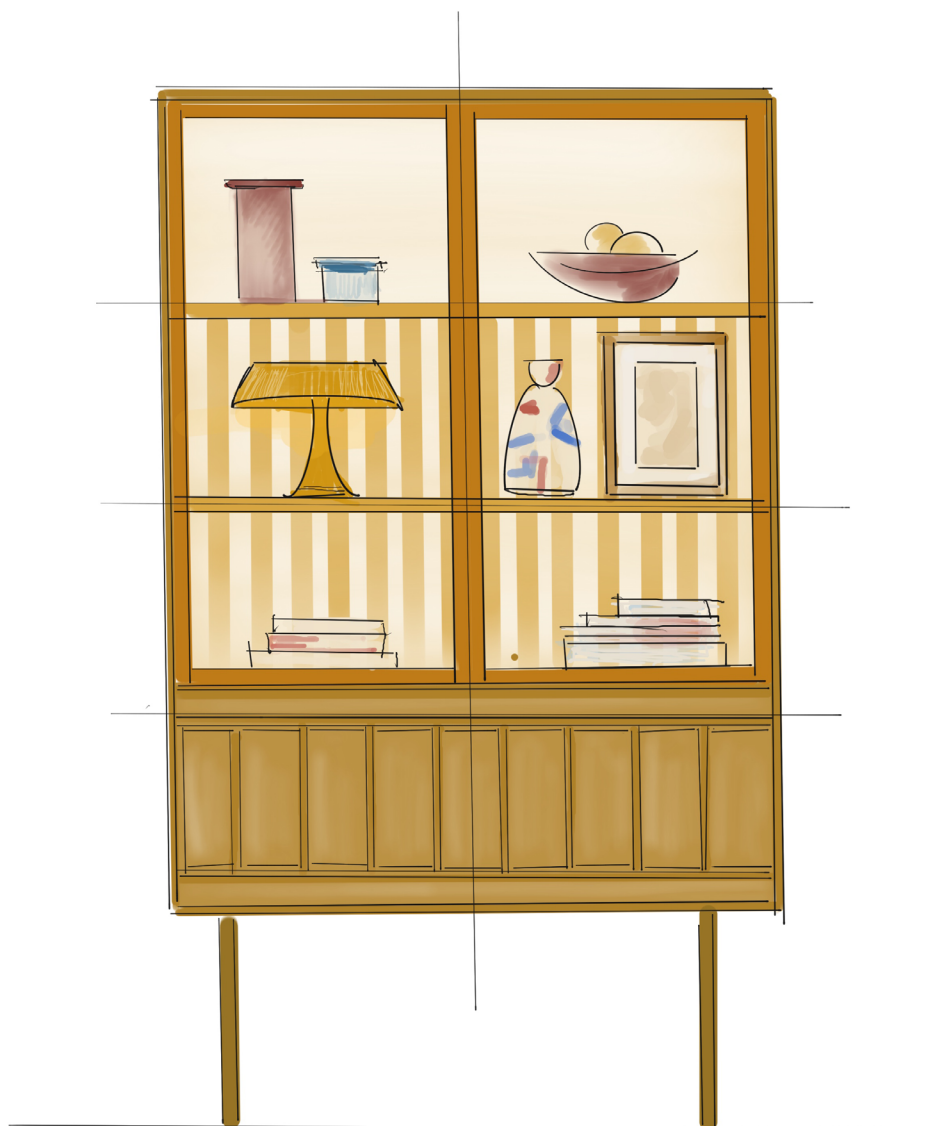



1. PX175 p.93 2. C305 p.87 3. C422 p.87 4. C328 p.96 5. P4000 p.94 6. W124 p.91 7. SX191 p.92 8. DX170-2300 + D330LR p.100



PL —

Złota harmonia, ponadczasowy wdzięk: bogata paleta tworzy scenę dla eleganckich boazerii i delikatnych gzymsów, rzucając miękki blask, który podkreśla architektoniczny urok pomieszczenia.

RO —

Armonie aurie, grație atemporală: o paletă bogată pregătește scena pentru lambriuri elegante și cornișe delicate, aruncând o lumină blândă care sporește farmecul arhitectural al camerei.

CZ —

Zlatá harmonie, nadčasový pôvab: bohatá paleta vytváří kulisu pro elegantní obložení a jemné lišty, které vrhají měkké světlo, jež umocňuje architektonický půvab místnosti.

Golden harmony, timeless grace:
a rich palette sets the stage for elegant
panelling and delicate cornices,
casting a soft glow that enhances the
room's architectural charm.

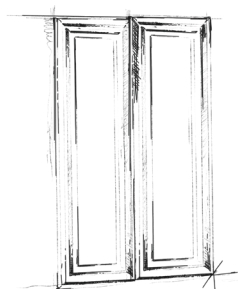

W124 BURLINGTON



- 5. **P4000** p.94
- 6. **W124** p.91
- 7. **SX191** p.92

A symphony of layers

Wallpaper creates an opportunity to redefine how walls interact with architectural elements. Pairing bold patterns or subtle textures with mouldings allows designers to create depth, frame focal points or establish contrast. A well-chosen wallpaper can highlight the clean lines of cornices or panels, adding personality without overpowering the design.

Indirect lighting breathes modern life into timeless design, casting a soft glow that enhances the depth and intricacy of heritage elements. By integrating hidden light sources, classic details such as ornate cornices and elegant panelling are gently highlighted, creating an interplay of light and shadow that amplifies their architectural beauty.

PL — Symfonia warstw
Tapety oferują możliwość zmiany sposobu, w jaki ściany współgrają z architektonicznymi detalami. Zestawienie wyrazistych wzorów lub delikatnych faktur z listwami pozwala projektantom budować głębię, akcentować kluczowe elementy lub wprowadzać kontrast. Starannie dobrana tapeta może uwydatnić wyrazistość gzymsów i paneli, dodając charakteru przestrzeni bez zaburzania jej harmonii.
Oświetlenie pośrednie wprowadza nowoczesną energię w ponadczasowy design, emitując subtelną poświatę, która uwydatnia głębię i finezję detali inspirowanych tradycją. Dzięki ukrytym źródłom światła klasyczne elementy, takie jak ozdobne gzymsy czy stylowe panele, zyskują delikatne podkreślenie, tworząc efekowną grę światła i cienia, która eksponuje ich architektoniczne piękno.

RO — O simfonie de straturi
Tapetul creează o oportunitate de a redefini modul în care pereții interacționează cu elementele arhitecturale. Asocierea modelelor îndrăznețe sau a texturilor subtile cu mulurile permite designerilor să creeze profunzime, să se focalizeze sau să stabilească contraste. Un tapet bine ales poate evidenția liniile curate ale cornișelor sau ale panourilor, adăugând personalitate fără a copleși designul.
Iluminatul indirect însuflă viață modernă unui design atemporal, aruncând o lumină blândă care sporește profunzimea și complexitatea elementelor de patrimoniu. Prin integrarea surselor de lumină ascunse, detaliile clasice, cum ar fi cornișele ornamentate și lambriurile elegante, sunt ușor evidențiate, creând un joc de lumini și umbre care amplifică frumusețea lor arhitecturală.

CZ — Symfonie vrstvení
Tapety vytvářejí příležitost nově definovat interakci stěn s architektonickými prvky. Spojení odvážných vzorů nebo jemných textur s listvami umožňuje designérům vytvořit hloubku, orámovat ústřední body nebo vytvořit kontrast. Vhodně zvolená tapeta může zvýraznit čisté linie listů nebo panelů a dodat jim osobitost, aniž by přebila jejich design.
Nepřímé osvětlení vdechuje nadčasovému designu moderní život a vrhá měkkou záři, která zvýrazňuje hloubku a složitost prvků kulturního dědictví. Integrací skrytých světelných zdrojů se jemně zvýrazní klasické detaily, jako jsou zdobené lišty a elegantní obložení, a vytvoří se hra světla a stínu, která umocní jejich architektonickou krásu.





Looking up

Too often, the ceiling is left as an afterthought — a blank canvas that misses its chance to shine. But with careful design, the ceiling can become the crowning glory of a space. By extending the elegance of mouldings upward, you create a narrative that ties the entire room together. Architectural elements frame the ceiling like a work of art, inviting the eye to explore beyond walls. A subtle shift that transforms ceilings from functional surfaces into statements of timeless sophistication.

PL — Spojrzenie w górę
Sufit często bywa pomijany i traktowany jedynie jako neutralne tło, pozbawione wyrazu. Tymczasem przemyślany projekt może uczynić go prawdziwą ozdobą przestrzeni. Rozciągając elegancję listew aż po sufit, tworzysz spójną opowieść, która harmonijnie łączy całe wnętrze. Architektoniczne detale obramowują sufit niczym dzieło sztuki, kierując wzrok ku górze i zachęcając do odkrywania przestrzeni w nowym wymiarze. Ta subtelna transformacja zmienia sufit z czysto użytkowej płaszczyzny w wyraz ponadczasowego stylu i wyrafinowania.

RO — Privirea în sus
Prea adesea, tavanul este lăsat ca un gând ulterior - o pânză albă care își pierde șansa de a străluci. Însă, cu un design atent, tavanul poate deveni coroana de glorie a unui spațiu. Prin extinderea eleganței mulurilor în sus, crești o narațiune care leagă întreaga cameră. Elementele arhitecturale încadrează tavanul ca pe o operă de artă, invitând ochiul să exploreze dincolo de pereți. O schimbare subtilă care transformă tavanele din suprafețe funcționale în declarații de sofisticare atemporală.

CZ — Pohled vzhůru
Příliš často je strop ponechán jako nedokončený prvek - prázdné plátno, které nevyužije svou příležitost zazářit. Při pečlivém návrhu se však strop může stát ozdobou prostoru. Rozšířením elegance lišt směrem vzhůru vytvoříte příběh, který propojí celý prostor. Architektonické prvky rámují strop jako umělecké dílo a vybízejí oko k průzkumu za stěnami. Jemný posun, který promění strop z funkčních ploch ve vyjádření nadčasové sofistikovanosti.

Geoffroy Van Hulle

Corinthia Grand Hotel Astoria Brussels



Botanical elegance: the fusion of classical design and nature-inspired elements evokes timeless sophistication.





1. PX103 p.93 2. PX120 p.93 3. PX202 p.93 4. SX191 p.92

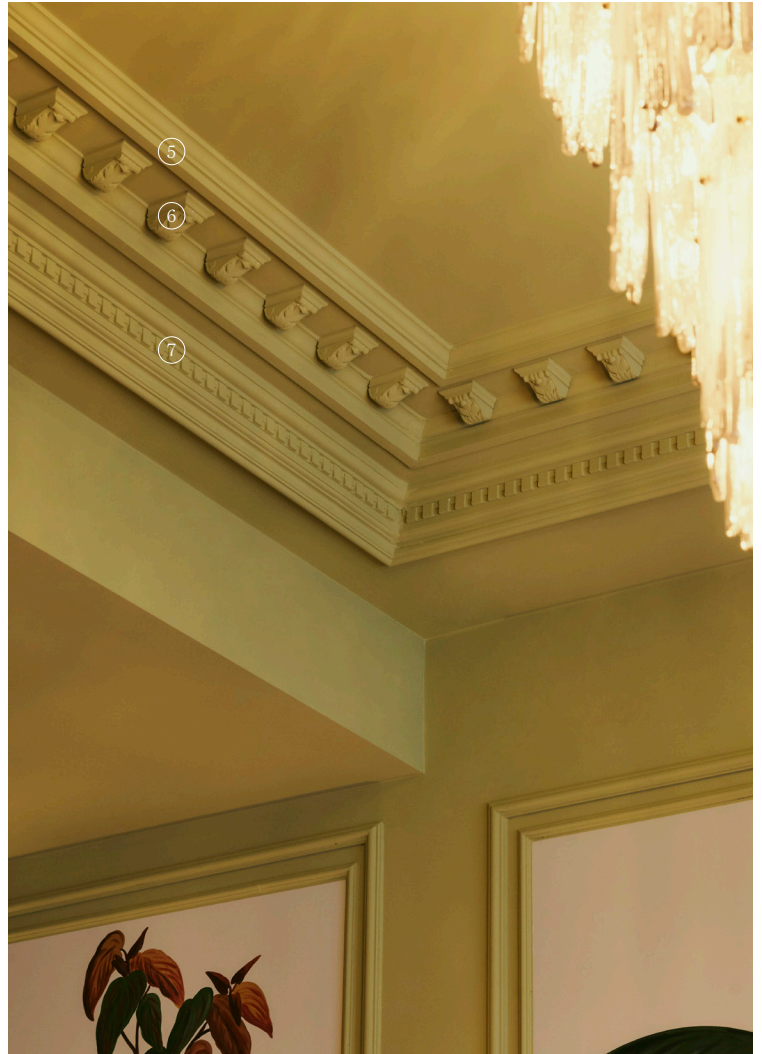

5. C305 p.87 6. C307A p.87 7. C422 p.87

PL —

Botaniczna elegancja: połączenie klasycznego wzornictwa i elementów inspirowanych naturą przywołuje na myśl ponadczasowe wyrafinowanie.

RO —

Elegantă botanică: fuziunea dintre designul clasic și elementele inspirate din natură evocă sofisticarea atemporală

CZ —

Botanická elegance: spojení klasického designu a prvků inspirovaných přírodou působí nadčasově sofistikovaně.

Heritage



Heritage embodies a harmonious blend of artistry and opulence rooted in French sophistication. Inspired by the grandeur of Baroque and the refined elegance of Neoclassicism, this style transforms spaces into timeless works of art. Sweeping curves and delicate ornamentation meet balanced proportion, creating an atmosphere that feels both dramatic and serene. Every detail speaks of a bygone era reimagined with contemporary relevance.

Where design becomes poetry

PL —

Heritage uosabia harmonijne połączenie artyzmu i bogactwa zakorzenionego we francuskim wyrafinowaniu. Zainspirowany wielkością baroku i wyrafinowaną elegancją neoklasycyzmu, styl ten przekształca przestrzenie w ponadczasowe dzieła sztuki. Rozległe krzywe i delikatne ornamenty spotykają się z wyważonymi proporcjami, tworząc atmosferę, która jest zarówno dramatyczna, jak i spokojna. Każdy szczegół nawiązuje do minionej epoki, która została na nowo wyobrażona z zachowaniem współczesnego znaczenia.

RO —

Heritage intruchipează un amestec armonios de artă și opulență înrădăcinată în rafinamentul francez. Inspirat de grandoearea barocului și de eleganța rafinată a neoclasicismului, acest stil transformă spațiile în opere de artă atemporale. Curbele largi și ornamentele delicate se întălesc cu proporțiile echilibrate, creând o atmosferă dramatică și senină în același timp. Fiecare detaliu vorbește despre o epocă trecută reimaginată cu relevanță contemporană.

CZ —

Heritage ztělesňuje harmonickou směs uměřenosti a bohatství vycházející z francouzské sofistikovanosti. Tento styl, inspirovaný vznešeností baroka a rafinovanou elegancí neoklasicismu, proměňuje prostory v nadčasová umělecká díla. Široké křivky a jemné ornamenty se setkávají s vyváženými proporcemi a vytvářejí atmosféru, která působí dramaticky a zároveň klidně. Každý detail vypovídá o minulé éře, která byla přetvořena do současné podoby.

Heritage

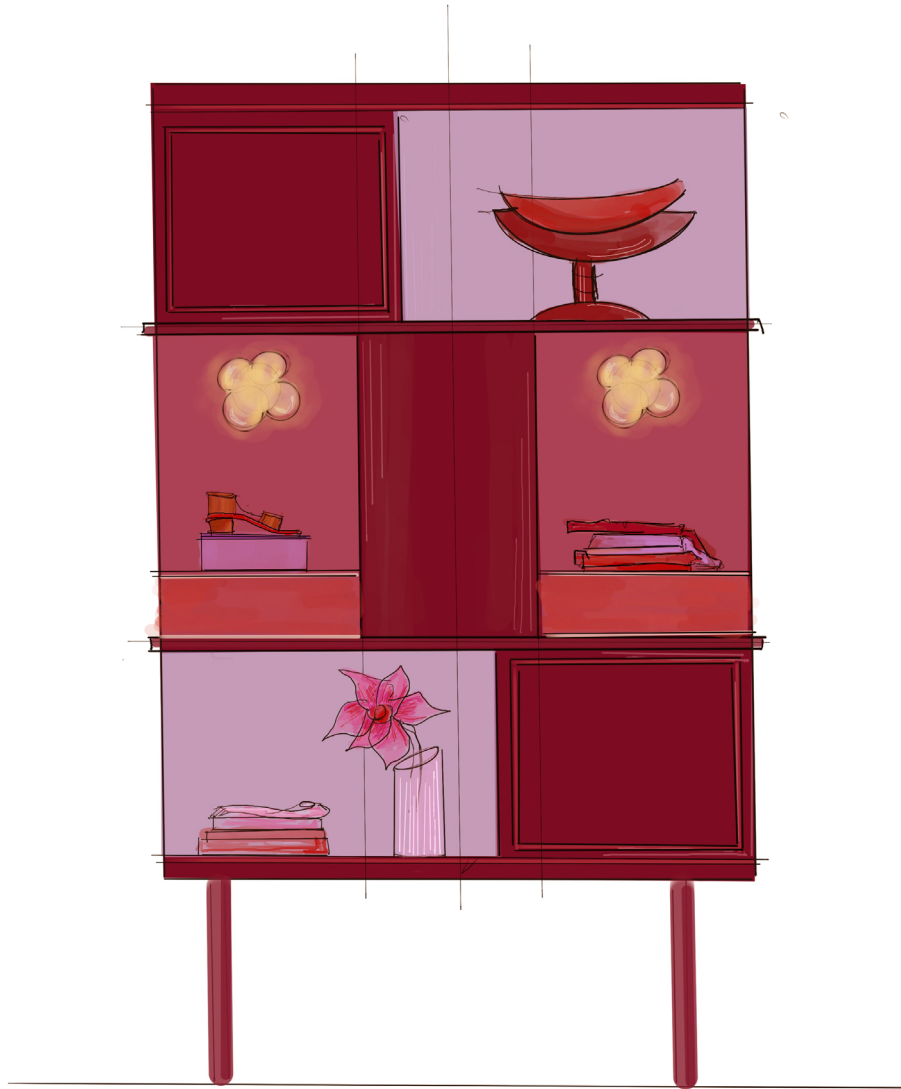



1. C342 p.87 2. PX120 p.93 3. PX175 p.93 4. SX118 p.92



PL —

Nowoczesna nostalgia w bogatej tonacji: ponadczasowa atmosfera, wzbogacona współczesnym oświetleniem i zabawnymi akcentami.

RO —

Nostalgie modernă în tonuri bogate: atmosferă atemporală, înălțată de iluminat contemporan și accente jucăușe.

CZ —

Moderní nostalgie v bohatých tónech: nadčasová atmosféra, kterou umocňuje moderní osvětlení a hravé akcenty.

Modern nostalgia in rich tones: timeless atmosphere, elevated by contemporary lighting and playful accents.

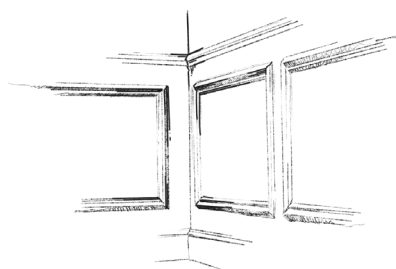

PX120 + PX175



1. **PX120** p.93

2. **PX175** p.93

Harmony in one hue

Immerse a space in a single, cohesive colour for a bold yet harmonious effect. When one colour is carried seamlessly across walls, mouldings and even cabinetry, it creates a bold unity that feels both sophisticated and intentional. The monochromatic palette amplifies the details of architectural elements, while light and texture bring the space to life with quiet elegance.

PL — Harmonia w jednym odcieniu. Zanurz przestrzeń w jednym, spójnym kolorze, aby uzyskać odważny, ale harmonijny efekt. Gdy jeden kolor płynnie przechodzi na ściany, listwy, a nawet meble, tworzy śmiałą spójność, która emanuje zarówno wyrafinowaniem, jak i zamierzonym efektem. Monochromatyczna paleta wzmacnia znaczenie elementów architektonicznych, a światło i faktura ożywiają przestrzeń z cichą elegancją.

RO — Armonie într-o singură nuanță. Îmersați un spațiu într-o singură culoare coerentă pentru un efect îndrăzneț, dar armonios. Atunci când o singură culoare este purtată fără cusur pe pereți, muluri și chiar pe dulapuri, se creează o unitate îndrăzneată care pare sofisticată și intenționată. Paleta monocromatică amplifică detaliile elementelor arhitecturale, în timp ce lumina și textura dau viață spațiului cu o eleganță liniștită.

CZ — Harmonie v jednom odstínu. Ponořte prostor do jedině, souvislé barvy, abyste dosáhli výrazného, ale harmonického efektu. Když se jedna barva plynule prolíná stěnami, lištami a dokonce i nábytkem, vytváří odvážnou jednotu, která působí sofistikovaně a záměrně. Monochromatická paleta umocňuje detaily architektonických elementů, zatímco světlo a textura oživují prostor s tichou elegancí.



1. C342 p.86 2. P4025F p.94 3. W120 p.90

Villa Mayfair

PL —

Kwadratowe panele, boazeria i zakrzywione gzymsy nadają pomieszczeniu wyrefinowanego charakteru.

RO —

Panourile pătrate, lambriurile și cornișele curbate încadrează caracteristicile sofisticate ale camerei.

CZ —

Čtvercové panely, obložení a ohýbané lišty rámuji sofistikované prvky místnosti.

Square panels,
wainscoting and curved
cornices frame the room's
sophisticated features.







1. C344 p.86 2. P4020 p.94 3. P8030 p.94 4. SX118 p.92



3

4



Discover our architectural elements, made for walls. Every product is an innovation with user ease in mind, designed to enhance and transform interiors. We propose a range that matches styles and meets ideas, so that your walls can become the canvas for your imagination.

Products

PL —

Odkryj nasze elementy architektoniczne stworzone z myślą o ścianach. Każdy produkt to innowacja zaprojektowana z myślą o wygodzie użytkownika, aby wzbogacić i odmienić wnętrze. Oferujemy gamę produktów dopasowanych do różnych stylów i pomysłów, dzięki czemu Twoje ściany mogą stać się płótnem dla Twojej wyobraźni.

RO —

Descoperiți elementele noastre arhitecturale, realizate pentru pereți. Fiecare produs este o inovație având în vedere ușurința cu care se folosește, conceput pentru a încanta și transforma interioarele. Vă propunem o gamă care potrivește stilurile, și întâlnește ideile. Așa că, pereții tăi pot deveni un canvas pentru imaginația ta.

CZ —

Objevte naše architektonické prvky určené pro stěny. Každý výrobek je inovace s ohledem na uživatelskou jednoduchost, navržená tak, aby vylepšila a proměnila interiér. Navrhujeme řady, které odpovídají stylům a jdou vstříc nápadům. Vaše stěny se tak mohou stát plátnem pro vaši fantazii.

Our white, paintable products are more than a starting point. They are an invitation to reimagine timeless design through your own lens, to shape spaces that resonate with your personal story. Durable, versatile and endlessly customizable, they are not just a nod to the past — they are a promise to the future.

— The power of paint, the power of choice

With every coat of paint, every stroke of creativity, Orac products evolve alongside you, proving that true classics are never static — they are alive, adaptable and ready for what's next.

PL — Moc farby, moc wyboru. Nasze białe, przeznaczone do malowania produkty są czymś więcej niż punktem wyjścia. Są zaproszeniem do odkrywania ponadczasowego wzornictwa na nowo, przez pryzmat własnej perspektywy i tworzenia przestrzeni odzwierciedlających Twoją unikalną historię. Trwałe, wszechstronne i oferujące nieograniczone możliwości personalizacji, łączą szacunek dla przeszłości z wizją przyszłości. Z każdą warstwą farby, każdym podmuchem kreatywności, produkty Orac ewoluują wraz z Tobą. Gwarantujemy, że prawdziwe klasyki nigdy nie tracą świeżości — pozostaną dynamiczne, wszechstronne i otwarte na przyszłe wyzwania.

RO — Puterea vopselei, puterea alegerii. Produsele noastre albe, vopsibile, sunt mai mult decât un punct de plecare, sunt o invitație. O invitație de a reimagina designul atemporal prin propriul obiectiv, de a modela spații care rezonază cu povestea ta personală. Durabile, versatile și personalizabile la nesfârșit, acestea nu sunt doar o aluzie la trecut — sunt o promisiune pentru viitor. Cu fiecare strat de vopsea, cu fiecare linie de creativitate, produsele Orac evoluează alături de tine, demonstrând că adevăratele clasice nu sunt niciodată statice — sunt vii, adaptabile și pregătite pentru ceea ce urmează.

CZ — Síla barvy, síla volby. Naše bílé, přetíratelné výrobky jsou více než jen výchozím bodem, jsou pozvánkou. Pozvánkou k novému pojetí nadčasového designu vaší vlastní optikou, k utváření prostor, které rezonují s vaším osobním příběhem. Jsou odolné, všestranné a nekonečně přizpůsobitelné, nejsou jen poklonou minulosti — jsou příslibem pro budoucnost. S každým nátěrem, s každým tahem kreativity se výrobky Orac vyvíjejí spolu s vámi a zajišťují, že skutečná klasika není nikdy statická - je živá, přizpůsobivá a připravená na to, co přijde dříve.



1. P4000 p.94 2. W124 p.91



WATER RESISTANT



PAINTABLE



EASY TO INSTALL

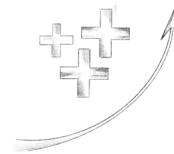

SUPERIOR QUALITY



FLEXIBLE

INSTALLATION TIPS



Cornice mouldings

C325 MANOIR
Purotouch®
200 x 7 x 6,5 cm

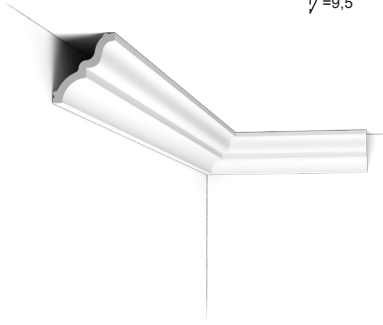
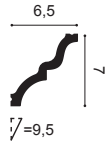

C326 MANOIR
Purotouch®
200 x 10,5 x 9 cm

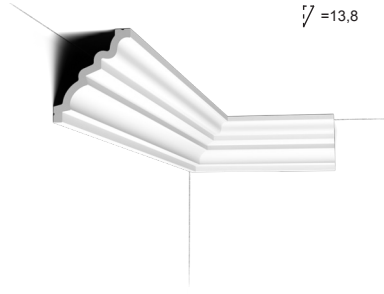
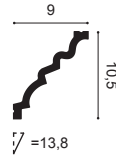

C327 MANOIR
Purotouch®
200 x 14,3 x 15,9 cm

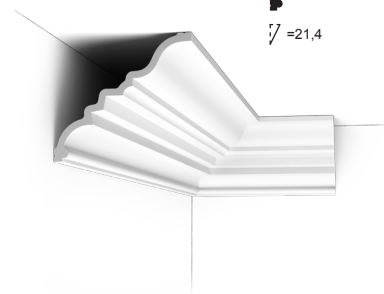
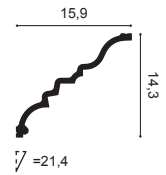

C321 | C321F NOBLESSE
Purotouch®
200 x 9,9 x 5 cm

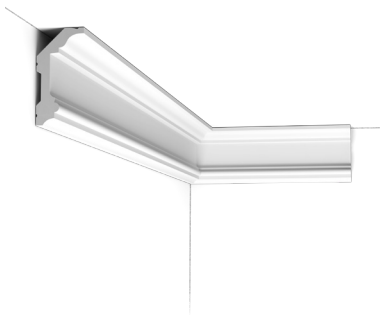

C339 | C339F NOBLESSE
Purotouch®
200 x 14,1 x 6,4 cm

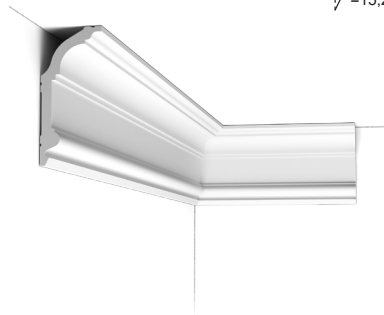

C332 NOBLESSE
Purotouch®
200 x 23 x 11,4 cm

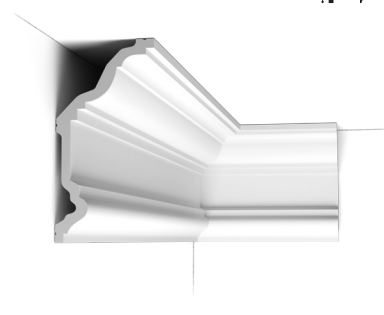
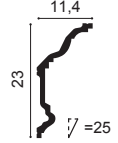

C340 NOBLESSE
Purotouch®
200 x 25,6 x 13,5 cm

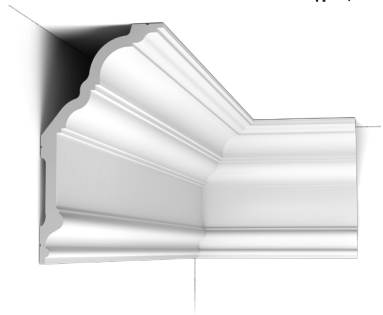
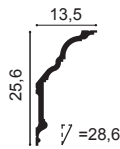

C341 | C341F HERITAGE
Purotouch®
200 x 8,8 x 12,2 cm

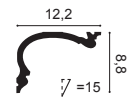

C342 HERITAGE
Purotouch®
200 x 14 x 19 cm

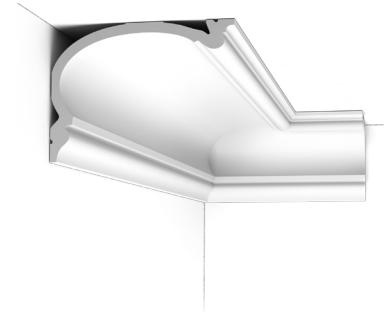
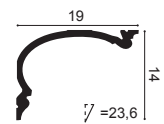

C343 HERITAGE
Purotouch®
200 x 19 x 25 cm

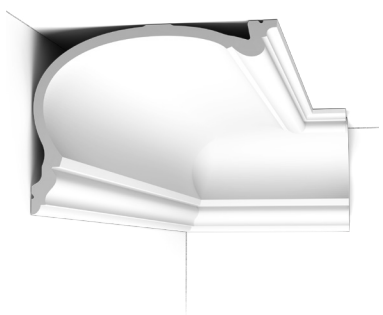
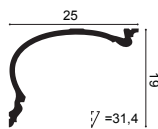

C344 HERITAGE
Purotouch®
200 x 27,3 x 35 cm

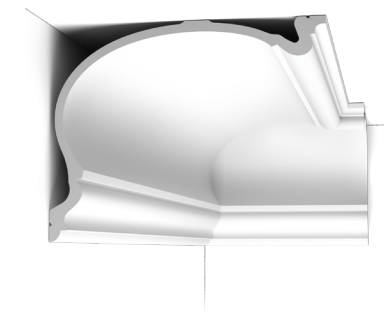
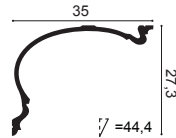

C301
Purotouch®
200 x 17 x 14,4 cm

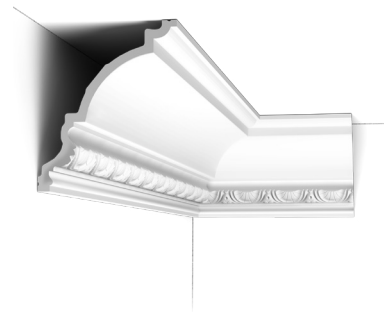
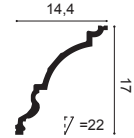

C338 BA'ROCK
Purotouch®
200 x 18,2 x 18,2 cm

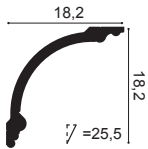

C338A BA'ROCK
Purotouch®
200 x 18,2 x 18,2 cm
Dessin: 120 cm

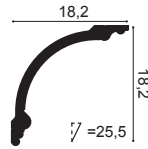

C338B BA'ROCK
Purotouch®
200 x 18,2 x 18,2 cm
Dessin: 2 x 57 cm

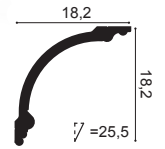

C336 BA'ROCK
Purotouch®
200 x 27,1 x 26,6 cm

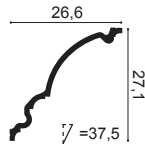

C304 | C304F
Purotouch®
200 x 12,2 x 7,2 cm

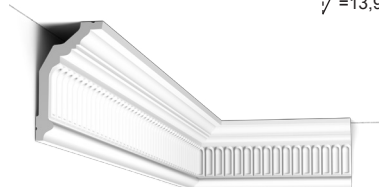

C211 | C211F
Purotouch®
200 x 11,6 x 11,2 cm

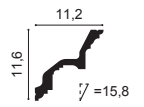

C422
Purotouch®
200 x 16,4 x 19,4 cm

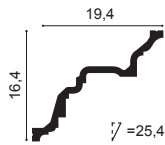

C307
Purotouch®
200 x 19,5 x 19,5 cm

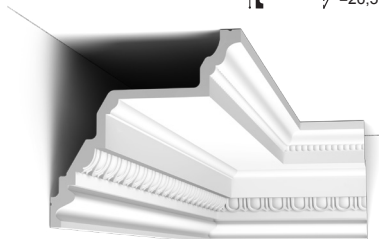
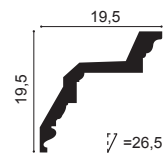

(A) C307 + C307A (B)
Purotouch®
Duropolymer®
C307A: 7,5 x 4 x 9,4 cm

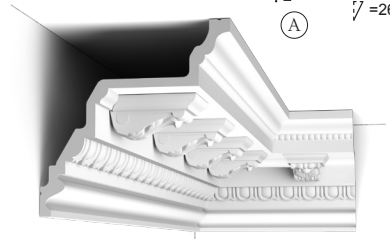
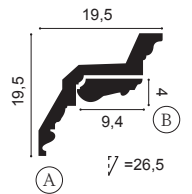

C305
Purotouch®
200 x 4,7 x 15,5 cm

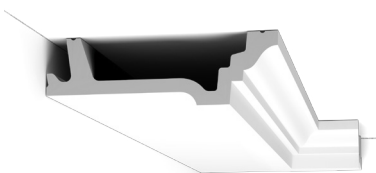
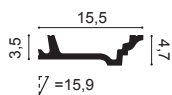

C305 + C213

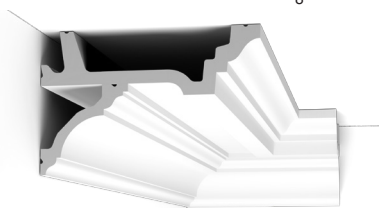
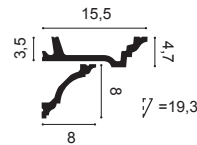

C305 + C211

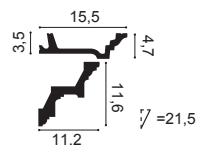

C213 | C213F
Purotouch®
200 x 8 x 8 cm

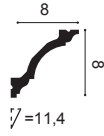

C217 | C217F
Purotouch®
200 x 15,6 x 10,3 cm

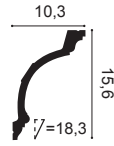

C216
Purotouch®
200 x 11,6 x 13,3 cm

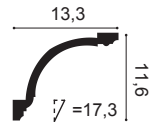

C200
Purotouch®
200 x 6,5 x 5,7 cm



C333 | C333F
Purotouch®
200 x 12,2 x 11,1 cm

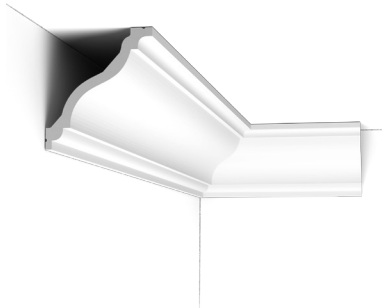
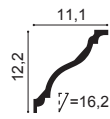

C334 | C334F
Purotouch®
200 x 15 x 19,6 cm

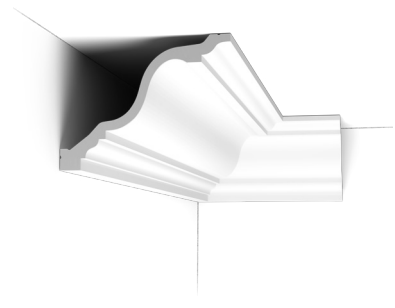
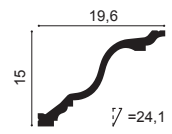

C990 INFINITY
Purotouch®
200 x 21,6 x 15,9 cm
Designed by Xavier Danck

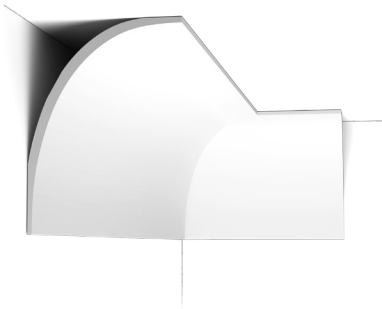
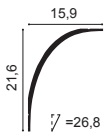

C991
Purotouch®
200 x 14 x 11 cm
Designed by Ulf Moritz

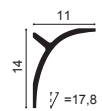

C991 + P9900

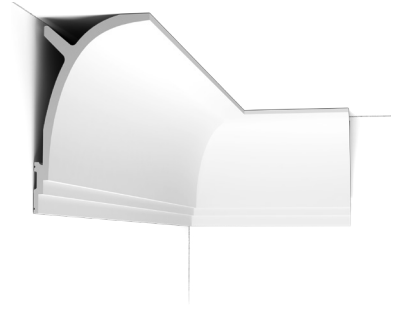
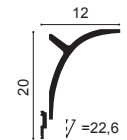

C902 | C902F
Purotouch®
200 x 10,3 x 10,3 cm

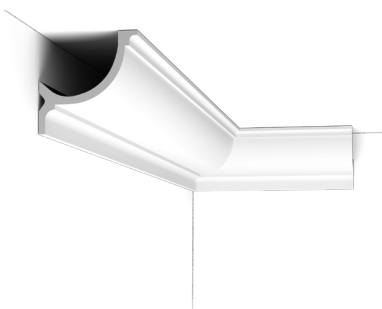
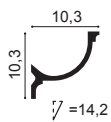

C901 | C901F
Purotouch®
200 x 14,8 x 12,4 cm

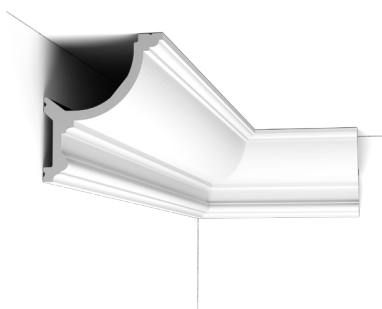
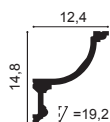

C900
Purotouch®
200 x 17,1 x 14,6 cm

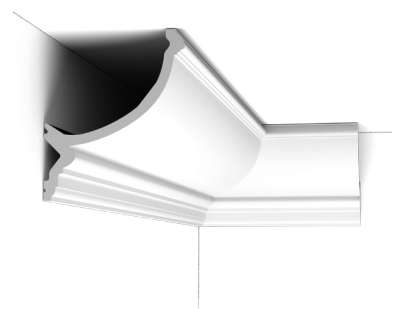
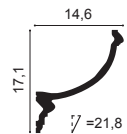

CX124 | CX124F
 Duopolymer®
 200 x 4,9 x 4,9 cm

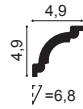

CX100 | CX100F
 Duopolymer®
 200 x 6,9 x 7,1 cm

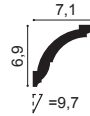

CX123 | CX123F
 Duopolymer®
 200 x 8 x 8 cm

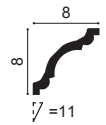

CX127 | CX127F
 Duopolymer®
 200 x 9,4 x 9,4 cm

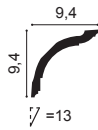

CX199 | CX199F
 Duopolymer®
 200 x 8 x 8 cm

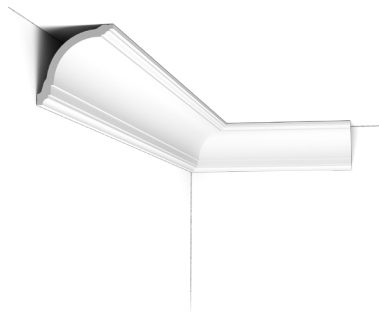
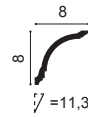

CX106 | CX106F
 Duopolymer®
 200 x 11,8 x 11,7 cm

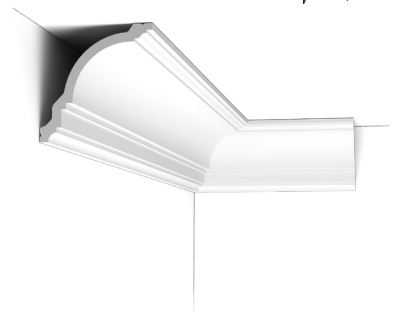
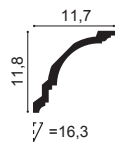

CX176
 Duopolymer®
 200 x 8 x 4 cm

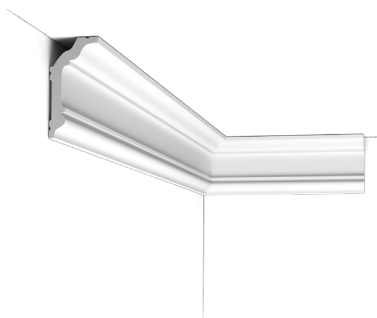

CX192
 Duopolymer®
 200 x 12 x 6 cm

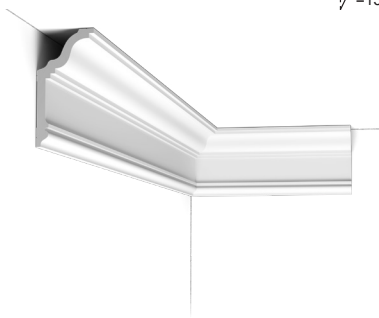

CX177
 Duopolymer®
 200 x 7 x 6 cm



CX126
 Duopolymer®
 200 x 8,7 x 8,7 cm

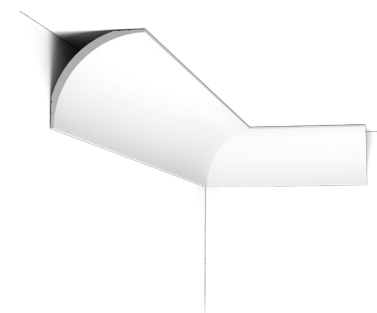

INSTALLATION TIPS



3D Wall covering

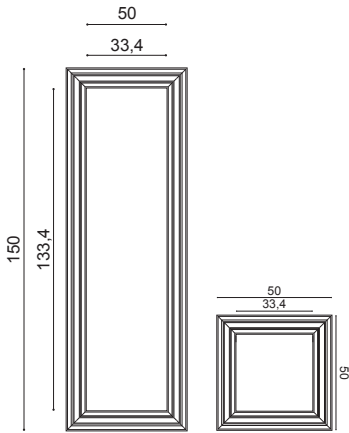

W120 + P4025 + W121
Purotouch®
Designed by Orio Tonini

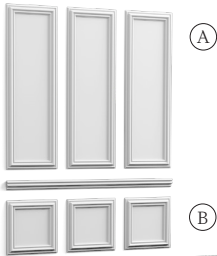

W120 AUTOIRE
Purotouch®
50 x 150 x 3,2 cm
Designed by Orio Tonini



W121 AUTOIRE
Purotouch®
50 x 50 x 3,2 cm
Designed by Orio Tonini

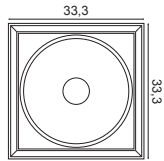

W122 AUTOIRE
Purotouch®
33,3 x 33,3 x 2,6 cm
Designed by Orio Tonini



W120 + 4*W122
Purotouch®
Designed by Orio Tonini

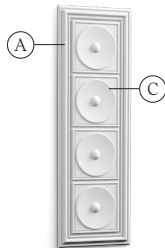

W121 + W122
Purotouch®
Designed by Orio Tonini

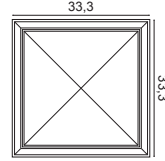
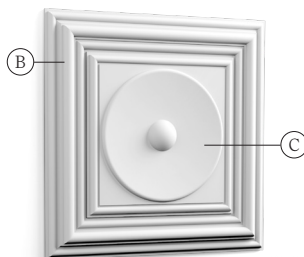

W123 AUTOIRE
Purotouch®
33,3 x 33,3 x 3,5 cm
Designed by Orio Tonini



W120 + 4*W123
Purotouch®
Designed by Orio Tonini

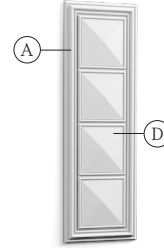

W121 + W123
Purotouch®
Designed by Orio Tonini

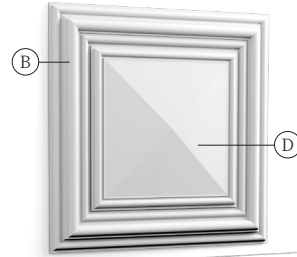

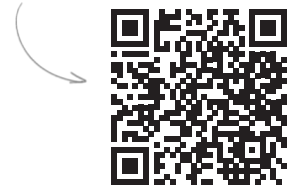

W124 BURLINGTON NEW
Purotouch®
80 x 50 x 2,2 cm
Designed by Orio Tonini

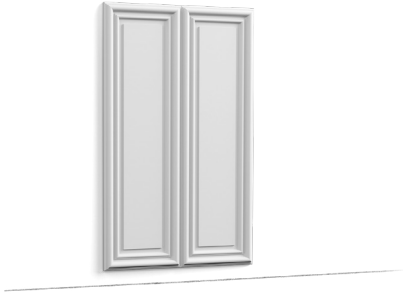

W130 CHEVRON
Purotouch®
200 x 40 x 2 cm



W110 | W110-2600 | W110F HILL
Purotouch®
200 x 25 x 1,6 cm
260 x 25 x 1,6 cm
Designed by Orio Tonini

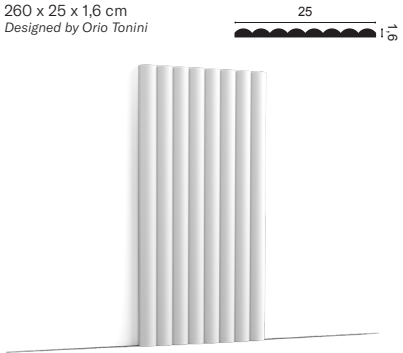

W214 | W214F HILL BEAD XL
Purotouch®
200 x 40 x 1,5 cm
Designed by Orio Tonini

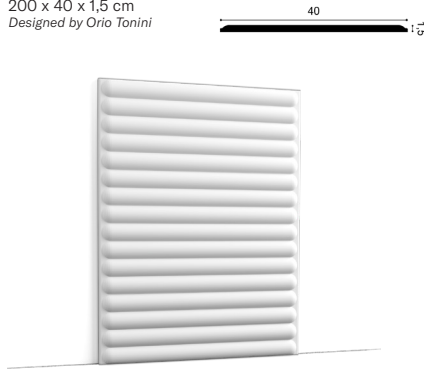

W215 HILL BEAD
Purotouch®
50 x 80 x 1,5 cm
Designed by Orio Tonini

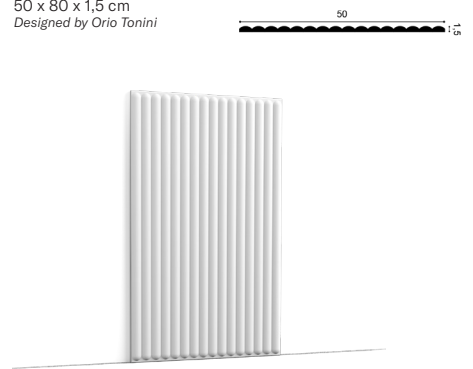

W109 | W109-2600 | W109F VALLEY
Purotouch®
200 x 25 x 1,2 cm
260 x 25 x 1,2 cm
Designed by Orio Tonini

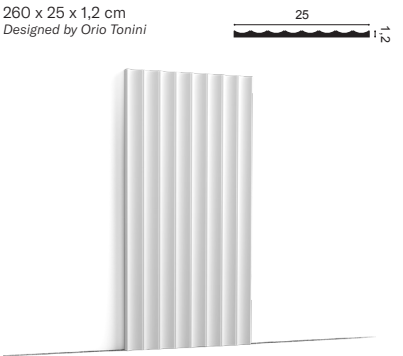

W114 | W114-2600 | W114F VALLEY XL
Purotouch®
200 x 25 x 1,5 cm
260 x 25 x 1,5 cm
Designed by Orio Tonini

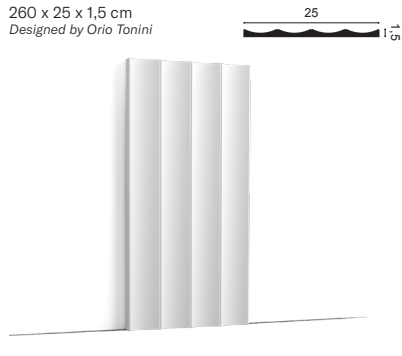

W212 VALLEY LOOP
Purotouch®
200 x 25 x 1,2 cm
Designed by Orio Tonini

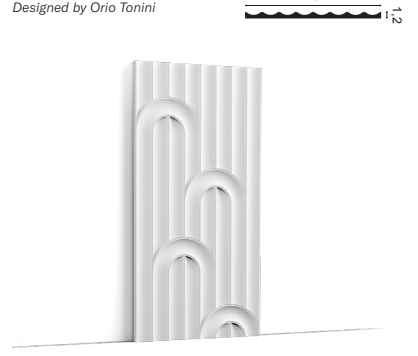

W109 VALLEY + 2x CX190



W114 VALLEY XL + 2x SX194

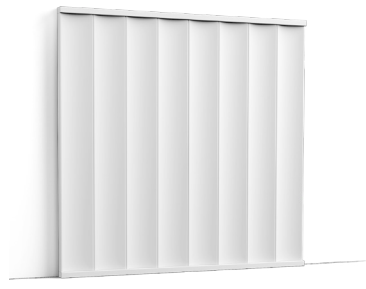

W212 VALLEY LOOP + 2x PX209

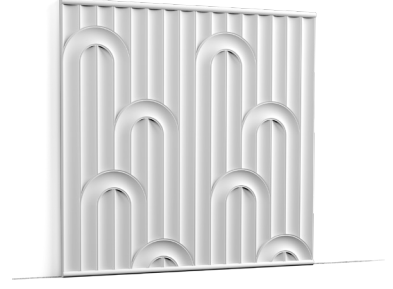

Skirting

SX137 | SX137F
Duropolymer®
200 x 10 x 1,5 cm

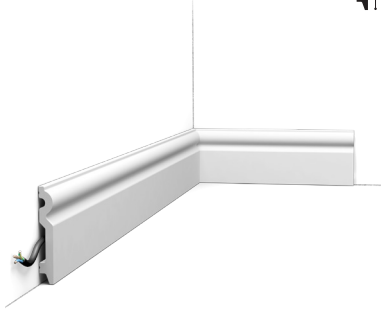

SX138 | SX138F
Duropolymer®
200 x 13,8 x 1,5 cm

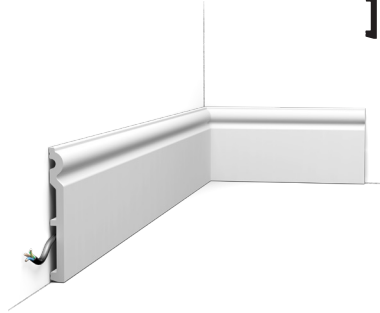

SX193 AUTOIRE
Duropolymer®
200 x 25 x 2,2 cm
Designed by Orio Tonini

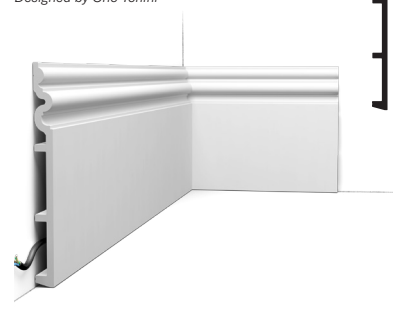

SX165 | SX165F CONTOUR
Duropolymer®
200 x 6,9 x 1,1 cm

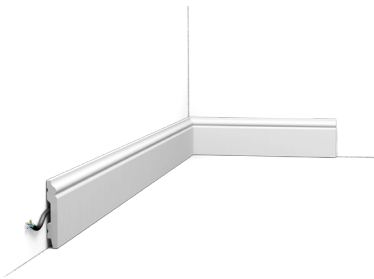

SX173 | SX173F | SX173-RAL9003 CONTOUR
Duropolymer®
200 x 10 x 1,6 cm

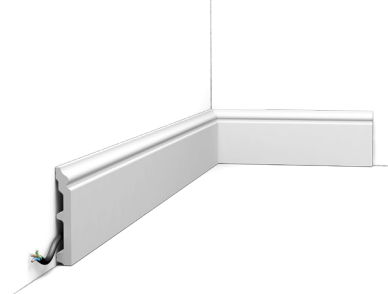

SX118 | SX118F | SX118-RAL9003 CONTOUR
Duropolymer®
200 x 13,9 x 1,8 cm



SX186 CONTOUR
Duropolymer®
200 x 13,8 x 2,2 cm

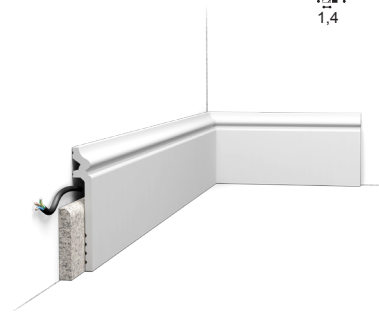
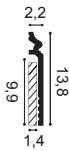

SX206 CONTOUR
Duropolymer®
200 x 18 x 1,8 cm

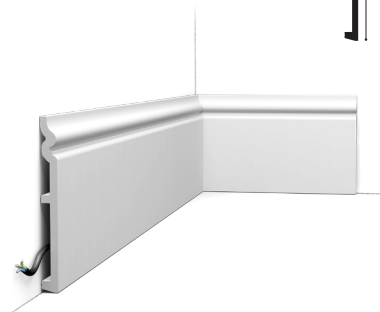

SX104 | SX104F
Duropolymer®
200 x 15 x 1,8 cm

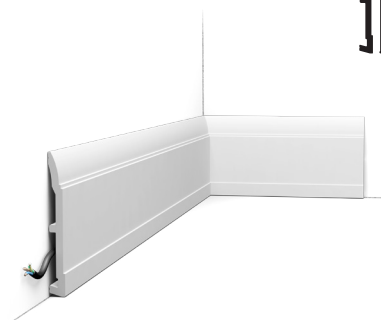

SX156 HIGH HEELS
Duropolymer®
200 x 20,2 x 1,6 cm
Designed by Xavier Donck

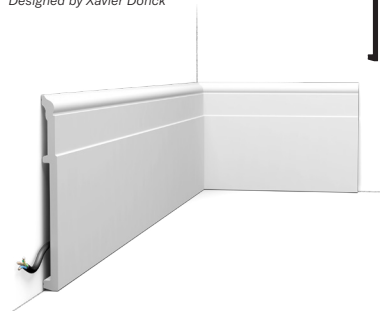

SX191 HIGH RISE
Duropolymer®
200 x 21 x 2,1 cm

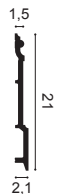

Panel moulding

PX209 | PX209F RIBBON

Duopolymer®
200 x 1 x 1,8 cm
Designed by Orio Tonini

1,8
1

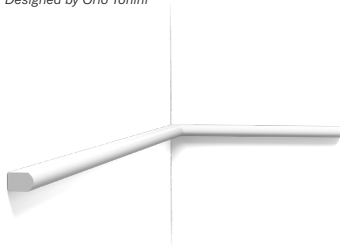

SX194 | SX194F SQUARE

Duopolymer®
200 x 2 x 1 cm

1
2

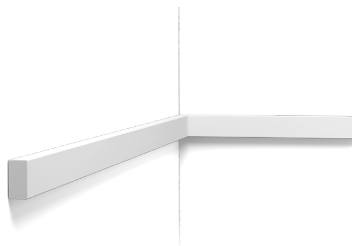

CX190 | CX190F U-PROFILE

Duopolymer®
200 x 3 x 2 cm
Designed by Orio Tonini

1,2
1,8
3
2



PX103 | PX103F

Duopolymer®
200 x 2,5 x 1,2 cm

1,2
2,5

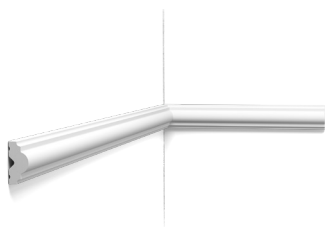

PX120 | PX120F

Duopolymer®
200 x 4 x 1,9 cm

1,9
4

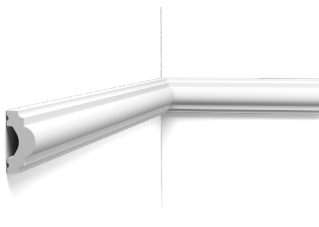

PX201 | PX201F

Duopolymer®
200 x 2,5 x 0,9 cm

0,9
2,5

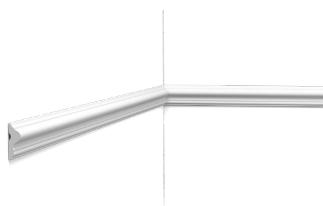

PX175 | PX175F

Duopolymer®
200 x 5 x 1,7 cm

1,7
5

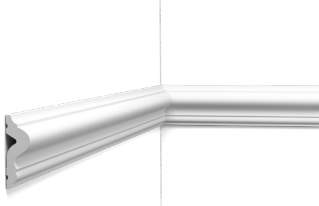

PX202 | PX202F

Duopolymer®
200 x 7,5 x 2 cm

2
7,5

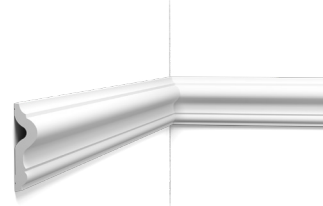

DX174-2300 | DX174F

Duopolymer®
230 x 6 x 2,2 cm (DX174-2300)
200 x 6 x 2,2 cm (DX174F)

2,2
6

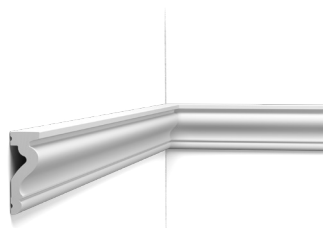

DX170-2300

Duopolymer®
230 x 11,9 x 3,2 cm

3,2
11,9

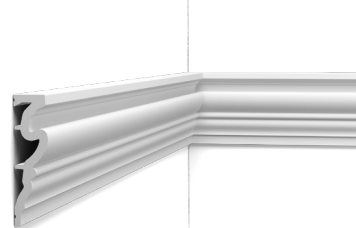

DX119-2300

Duopolymer®
230 x 9,2 x 2,2 cm

2,2
9,2

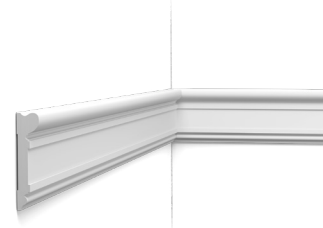

P8030 | P8030F
Purotouch®
200 x 4,1 x 1,7 cm

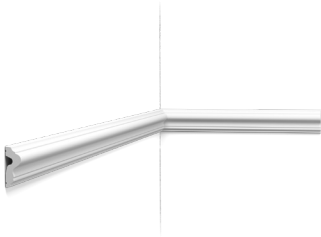

P8020 | P8020F
Purotouch®
200 x 6 x 2,6 cm

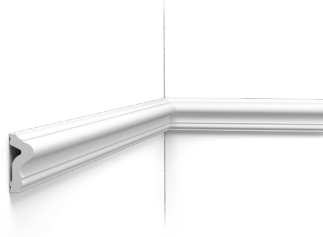

P8050 | P8050F
Purotouch®
200 x 12 x 3 cm

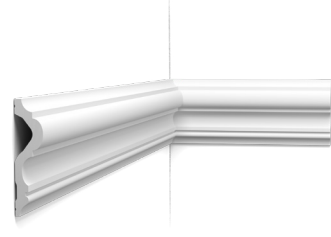

P4020 | P4020F
Purotouch®
200 x 5 x 2,9 cm

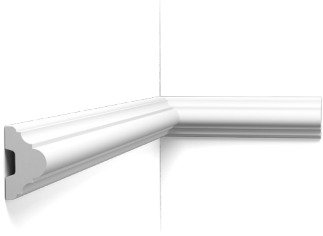

P9040
Purotouch®
200 x 5 x 2,5 cm

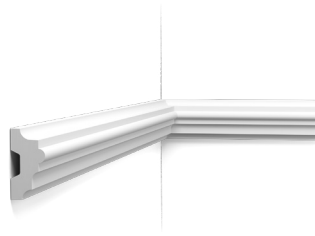

P4025 | P4025F AUTOIRE
Purotouch®
200 x 8,3 x 3,4 cm
Designed by Orio Tonini

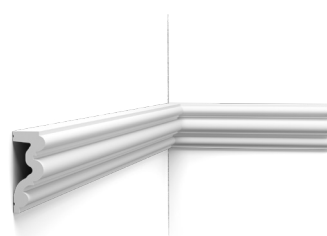

P9010 | P9010F
Purotouch®
200 x 9,1 x 3 cm

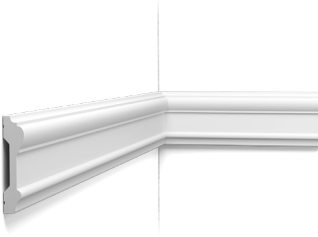

P8040 | P8040F
Purotouch®
200 x 10,1 x 2,2 cm

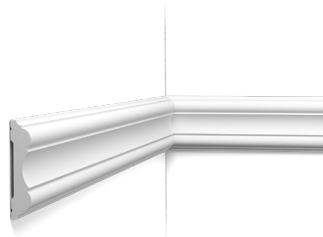

P9020
Purotouch®
200 x 9,6 x 2,1 cm

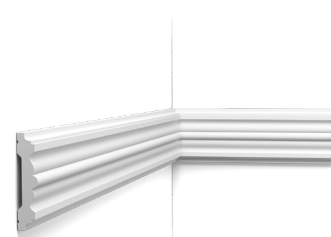

P4000 NEW
Purotouch®
200 x 5,5 x 14,5 cm



P4010 NEW
Purotouch®
200 x 5,5 x 14,5 cm

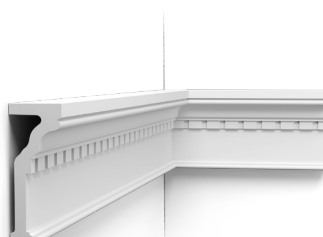

P6020
Purotouch®
200 x 6,4 x 2,8 cm

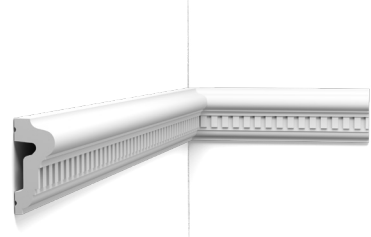

P3020 | P3020F
Purotouch®
200 x 6,1 x 3,2 cm



P101A + P1020
Purotouch®
24,5 x 24,5 x 2,4 cm

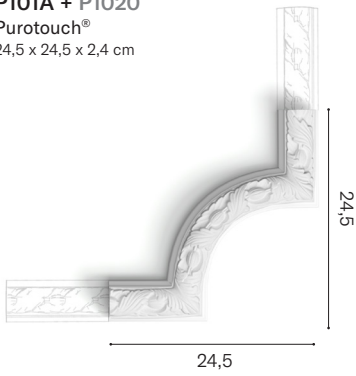

P801C + P8020
Purotouch®
19,8 x 11 x 2,6 cm



P4020A + P4020
Purotouch®
16,4 x 9,1 x 2,9 cm



P3020A + P3020
Purotouch®
42,5 x 42,5 x 4 cm

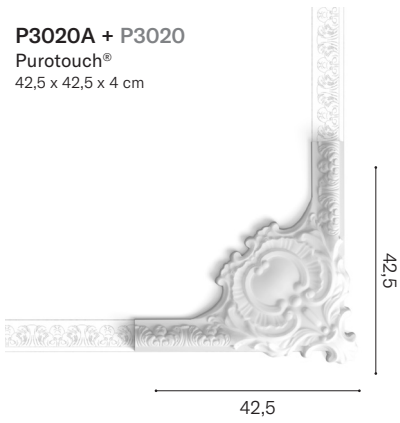

P20 + P101A
Duropolymer®
Ø 6,1 - 0,8 cm

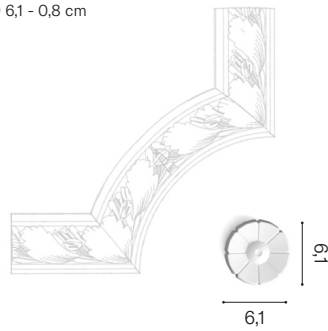

PX103A + PX103
Duropolymer®
19 x 6,8 x 1,5 cm

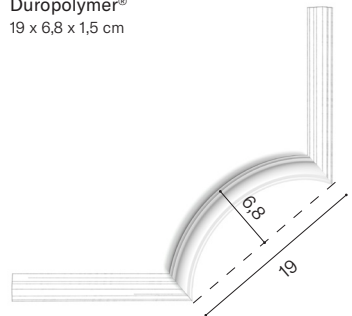

P8030D + P8030
Duropolymer®
13,2 x 13,2 x 1,7 cm

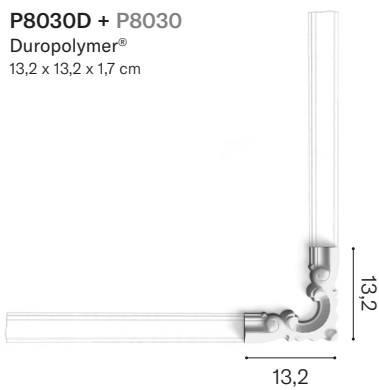

PX120A + PX120
Duropolymer®
20 x 8,8 x 2 cm

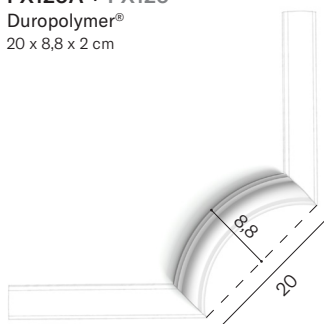

P8030C + P8030
Duropolymer®
19 x 8,6 x 1,7 cm

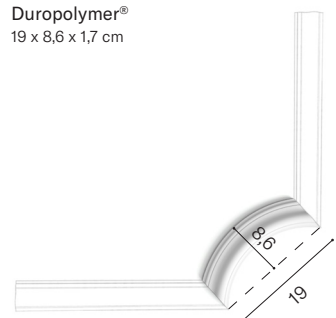

Indirect lighting

C323
Purotouch®
200 x 5,5 x 4,2 cm

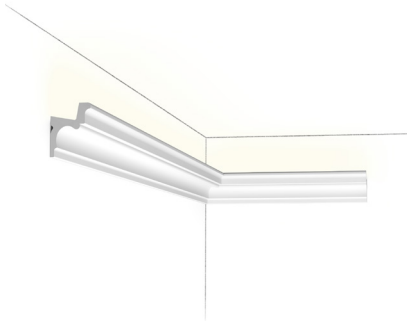
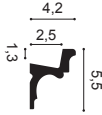

C328 NEW
Purotouch®
200 x 6,8 x 9 cm

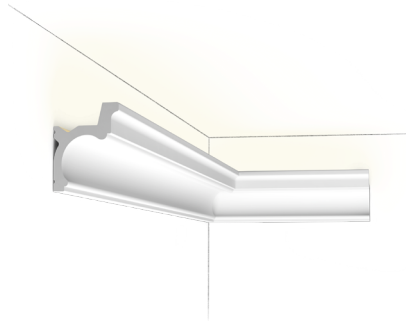
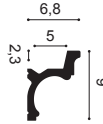

C324 AUTOIRE
Purotouch®
200 x 8,3 x 3,4 cm
Designed by Orio Tonini

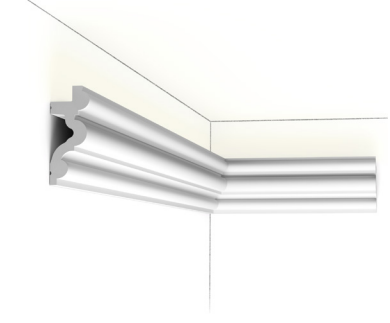

C902 | C902F
Purotouch®
200 x 10,3 x 10,3 cm
Designed by Jacques Vergracht

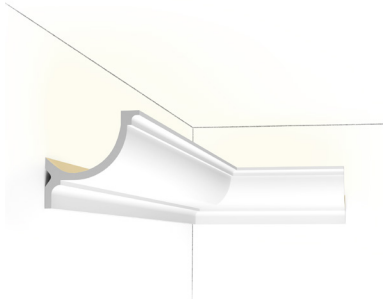
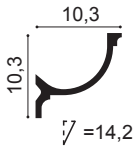

C901 | C901F
Purotouch®
200 x 14,8 x 12,4 cm
Designed by Jacques Vergracht

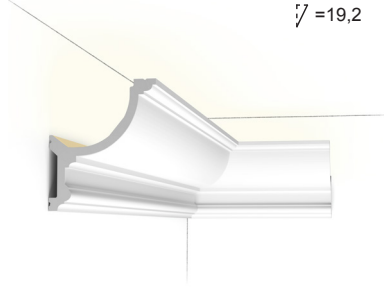

C900
Purotouch®
200 x 17,1 x 14,6 cm
Designed by Jacques Vergracht

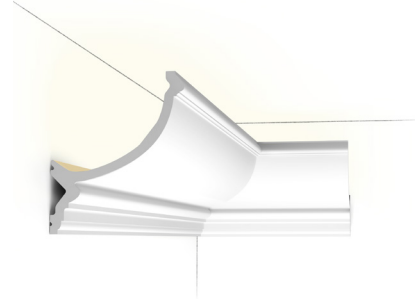
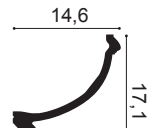

CX190 | CX190F U-PROFILE
Duropolymer®
200 x 2 x 3 cm
Designed by Orio Tonini

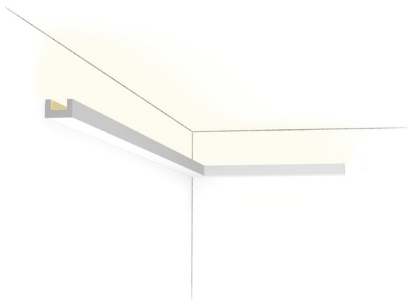

CX190 | CX190F U-PROFILE
Duropolymer®
200 x 2 x 3 cm
Designed by Orio Tonini

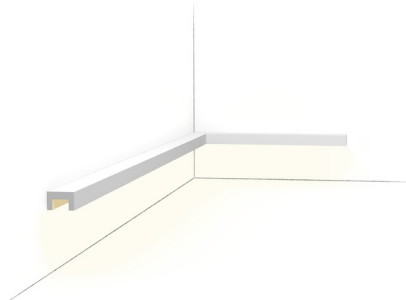

CX190 | CX190F U-PROFILE
Duropolymer®
200 x 2 x 3 cm
Designed by Orio Tonini

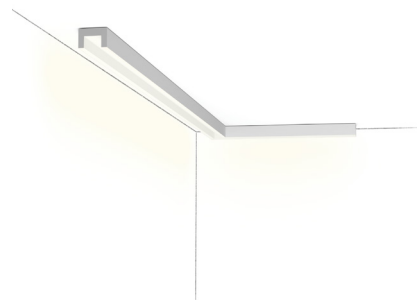

1. C324 p.96 2. W120 p.90



Deco elements

Ceiling roses

R10 
Purotouch®
ø 15 x 4,2 - ø 2 cm



R11
Purotouch®
ø 19 x 3,6 - ø 3 cm



R12
Purotouch®
ø 19,5 x 1,8 - ø 1 cm



R13 
Purotouch®
ø 28 x 3,1 - ø 2,5 cm



R14 
Purotouch®
ø 33 x 3 - ø 2,5 cm



R31 
Purotouch®
ø 38,5 x 2,7 - ø 3,5 cm



R17 
Purotouch®
ø 47 x 3,5 - ø 6,5 cm



R18
Purotouch®
ø 49 x 4,7 - ø 7 cm



R52 
Purotouch®
ø 69,5 x 4,8 - ø 12,5 cm



R73 
Purotouch®
ø 70 x 5,9 - ø 8 cm



R23
Purotouch®
ø 71 x 4,4 - ø 6 cm



R27
Purotouch®
ø 75 x 4,5 - ø 9 cm



R07
Purotouch®
ø 26 x 3 - ø 5 cm



R08
Purotouch®
ø 38 x 4,2 - ø 5 cm



R09 ⊕
Purotouch®
ø 48,5 x 3,7 - ø 6 cm



R76
Purotouch®
ø 62 x 4,1 - ø 10,5 cm



R77
Purotouch®
ø 62 x 4,2 - ø 10,5 cm



R40 ⊕
Purotouch®
ø 74,5 x 3,1 - ø 10 cm

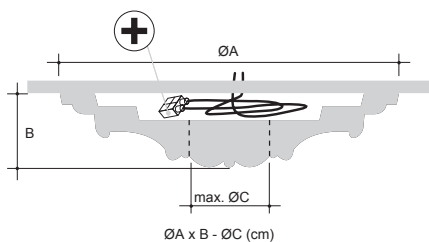

⊕ Room for cables

PRZESTRZEŃ NA KABELE
SPATIU PENTRU CABLURI
PROSTOR PRO KABELY

Door frames



1. D170 2. D401 3. DX170-2300 4. D330LR

D210
Duopolymer®
9,6 x 9,6 x 3,5 cm

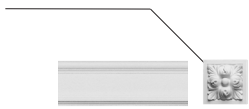

DX121-2300
Duopolymer®
230 x 9,4 x 2,3 cm



D200
Duopolymer®
9,6 x 9,6 x 3 cm

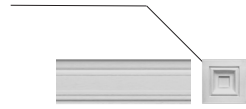

DX119-2300
Duopolymer®
230 x 9,2 x 2,2 cm



D310
Duopolymer®
9,5 x 24,9 x 3,1 cm



D310
Duopolymer®
9,5 x 24,9 x 3,1 cm



③ **DX170-2300**
Duopolymer®
230 x 11,9 x 3,2 cm



DX174-2300
Duopolymer®
230 x 6 x 2,2 cm



④ **D330LR (2pc)**
Duopolymer®
12,6 x 16 x 4,1 cm



D340
Duopolymer®
7 x 11 x 2,5 cm



D402
Purotouch®
only for D400 and D401
14,5 x 12 x 5,5 cm



① **D170**
Purotouch®
105 x 24,5 x 3,2 cm



D400
Purotouch®
127,5 x 14,5 x 5,5 cm



P4000 NEW
Purotouch®
200 x 5,5 x 14,5 cm



② **D401**
Purotouch®
127,5 x 14,5 x 5,5 cm



P4010 NEW
Purotouch®
200 x 5,5 x 4,5 cm



D507
Duropolymer®
55 x 90,5 x 1,7 cm



D503
Duropolymer®
55 x 55 x 1,7 cm

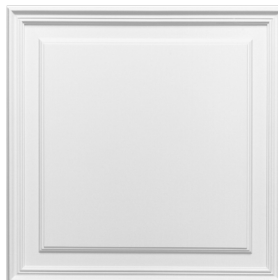

D504
Duropolymer®
55 x 22 x 1,7 cm

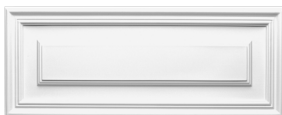

Colophon

Special thanks to

Aurélie Penneman Interior Architecture	aurelie-penneman.com
Damon de Backer	damondebacker.com
Bart De Beule	bartdebeule.be
Beau De Maesschalck	beau-oda.be
Studio Woot Woot	studiwootwoot.com

Aboco	aboco.be
Cafeine	cafeine.be
Corinthia Grand Hotel Astoria Brussels	corinthia.be
Geoffroy Van Hulle	geoffroyvanhulle.com
Hannelore Veelaert	hanneloreveelaert.com
Joris Gijnsberg	jorisgijnsberg.be
LOFT4C	loft4c.be
Marie Donck	
Steven Massart	architectuurreportage.be
Studio DP	studiodp.be
The Creation House	thecreationhouse.es
Tijs Verweken	tijsverweken.com
Van Damme – Vandeputte architects	vandammevandeputte.com
Verne	verne.be

Guarantee terms and conditions apply if provided installation instructions have been followed to the letter. Fire retardant standards. In many interiors and projects strict fire regulations are imposed. Therefore, ORAC has implemented a number of solutions depending on the country and its regulations. Please contact us for more information. The information in this catalogue is without engagement. Changes and discrepancies in sizes or/and shapes against those stated in the catalogue can occur. This catalogue and the design embodied within are protected by copyright law and international treaties. Unauthorized reproduction of the catalogue, any portion of it or the reproduction of the designs embodied therein may result in severe civil and criminal penalties and will be prosecuted to the maximum.

Further legal information can be found on: www.oracdecor.com/nl/disclaimer.



This catalogue is printed on FSC-certified paper.

ORAC Headquarters | nv Orac sa

Biekorfstraat 32
8400 Ostend, Belgium
T +32 59 80 32 52
info@oracdecor.com

ORAC Benelux

Biekorfstraat 32
8400 Ostend, Belgium
NL: T +31 852 08 40 59
BeLux: T +32 59 79 02 82
benelux@oracdecor.com

ORAC Deutschland

Boltenssternstraße 159A
50735 Köln, Deutschland
T +49 221 747 499 39
deutschland@oracdecor.com

ORAC Österreich

T +43 662 23 49 27
oesterreich@oracdecor.com

ORAC France

13 Rue Séguier
75006 Paris, France
T +33 188803631
france@oracdecor.com

ORAC Export

T +32 59 79 02 83
export.cs@oracdecor.com

ORAC Slovakia s.r.o.

Kpt. Nalepku 6
08271 Lipany, Slovakia
T +421 232 784 952
slovakia@oracdecor.com

ORAC España

C/ del Rosselló, 229
08008 Barcelona, España
T +34 938 56 49 00
spain@oracdecor.com

ORAC (UK) ltd.

The Courtyard,
30 Worthing Road,
Horsham RH12 1SL
T +44 1403 240 102
uk@oracdecor.com

Orac Ireland

T +35 381 8000 280
ireland@oracdecor.com

ORAC Italia srl

Corso Giacomo Matteotti, 5/H
23900 Lecco (LC), Italia
T +39 0341 362062
italia@oracdecor.com

ORAC Polska

ul. Pomorska 106A
91-402 Łódź, Polska
T +48 42 203 60 56
polska@oracdecor.com

ORAC Schweiz

T 0800 562 118
switzerland@oracdecor.com

ORAC Romania

Bld. I.C. Bratianu nr. 10, floor 1, district 3
Bucharest, cod 030174, Romania
T +40 31 630 06 19
romania@oracdecor.com

Orac Latvija

T +371 264 888 31
latvija@oracdecor.com

Orac Lietuva

T +370 6999 0006
lietuva@oracdecor.com

